

GENESIS

NAKAMURA



Kezelési útmutató

City kerékpár
Túra kerékpár/ATB
Hegyikerékpár
Versenykerékpár
Ifjúsági kerékpár
ISO 4210:2014
Gyermekkerékpár
ISO 8098:2014

Az eredeti kezelési útmutató fordítása

Kerékpár alkatrészek városi-és túrakerékpárnál

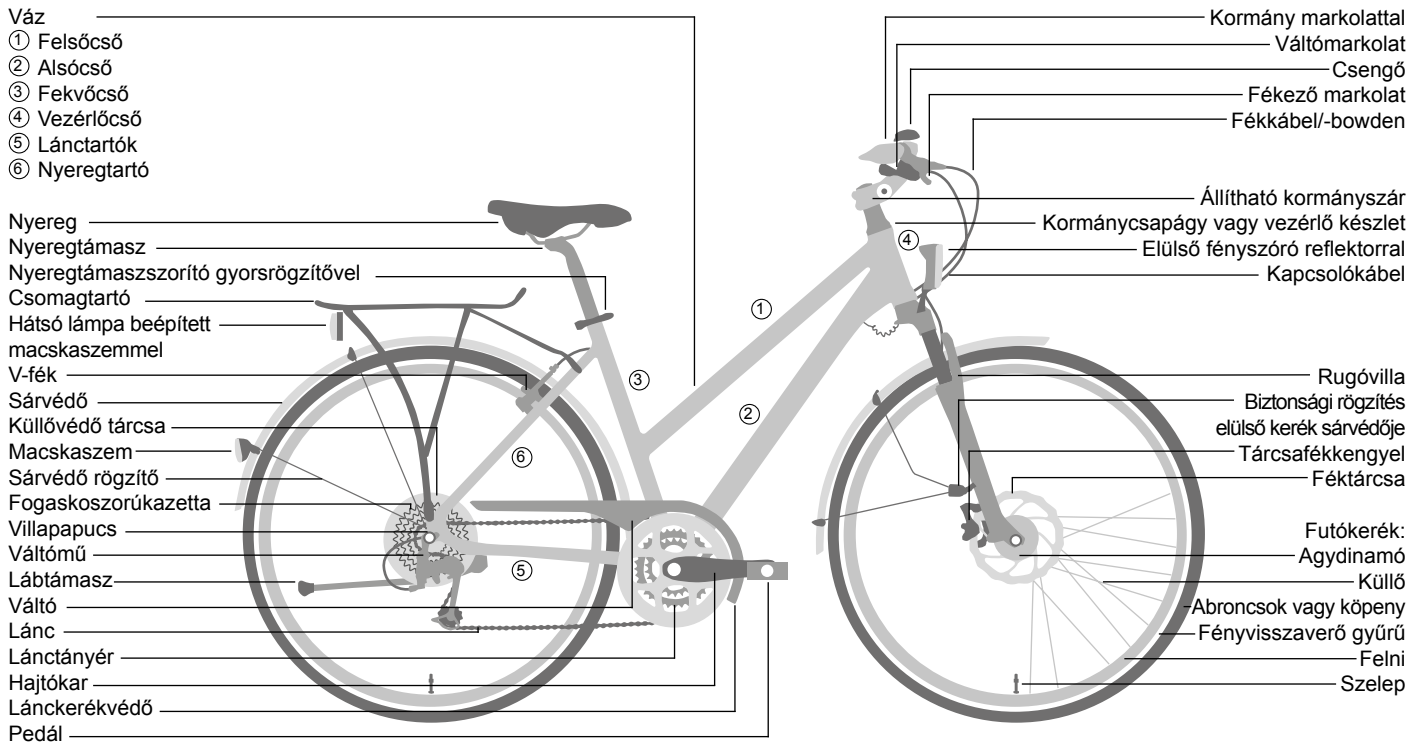

Az Ön által beszerzett City-/túrakerékpár, Trekking/ATB, holland kerékpár, Singlespeed/Fixie, gyerekkerékpár másképpen is kinézhet. A jelen kezelési útmutató csak arra a kerékpárra vonatkozik, amellyel átadták.

Kerékpár alkatrészek MTB kerékpárnál

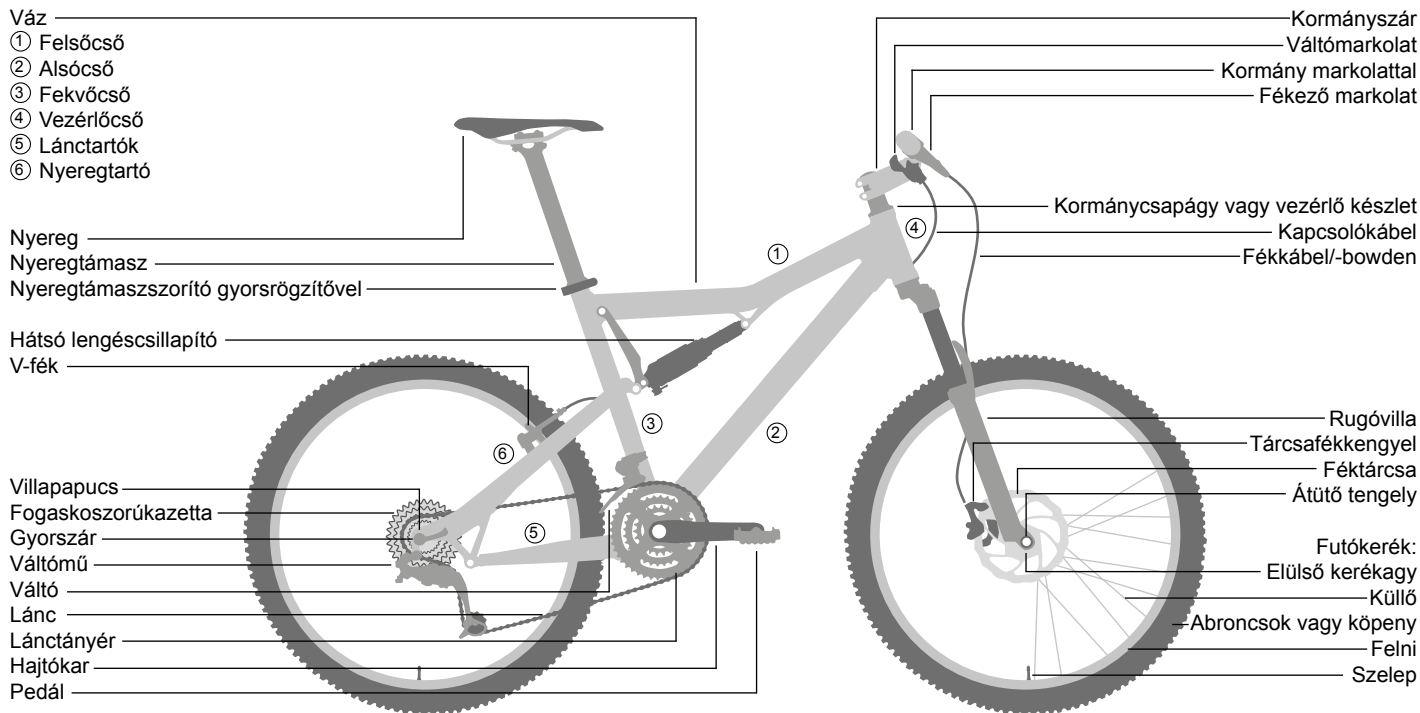

Az Ön által beszerzett mountainbike, All Mountain, Enduro, Freeride/Downhill, Dirt/Street/Freestyle Bike, Crossbike/ATB, Fatbike, Singlespeed/Fixie másképpen is kinézhet. A jelen kezelési útmutató csak arra a kerékpárra vonatkozik, amellyel átadták.

Kerékpár alkatrészek versenykerékpárnál

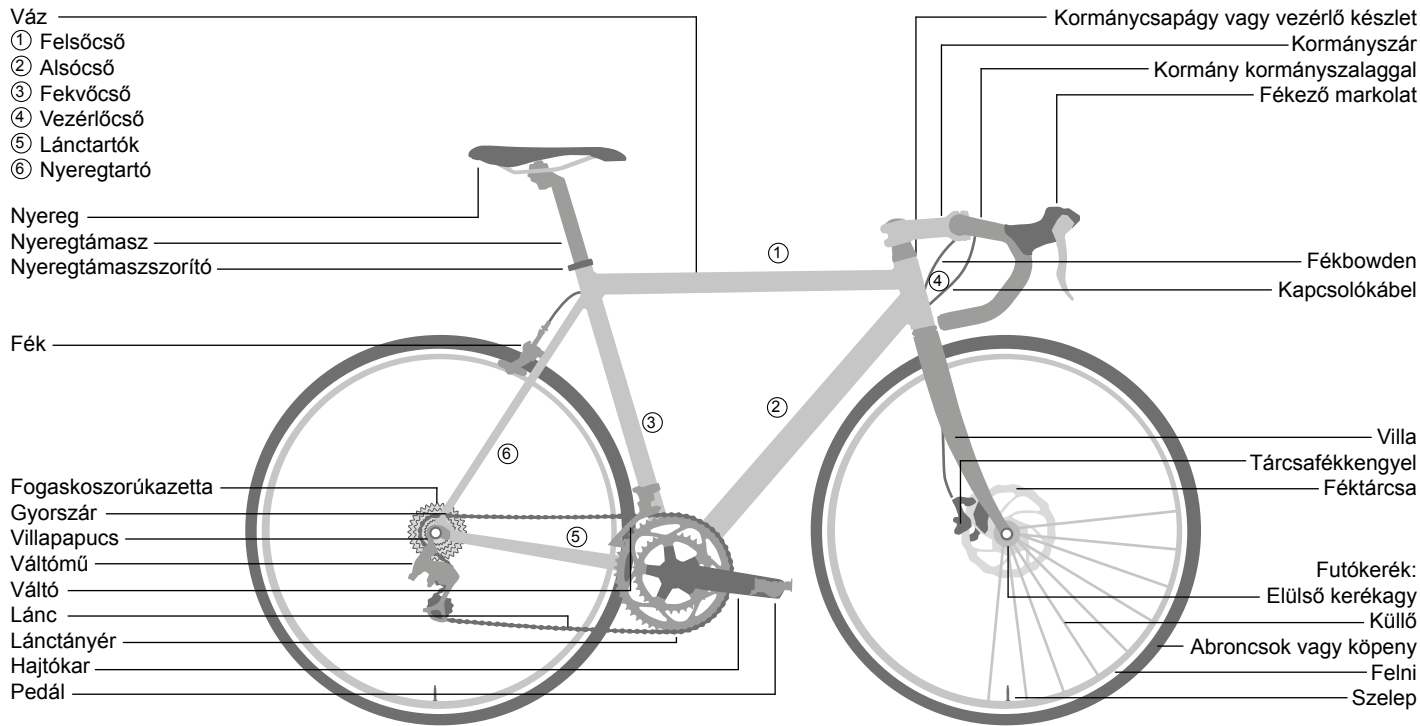

Az Ön által beszerzett versenykerékpár, triatlon/TT kerékpár, Cyclocrossrad, Singlespeed/Fixie másképpen is kinézhet.
A jelen kezelési útmutató csak arra a kerékpárra vonatkozik, amellyel átadták.

Tartalom

Kerékpár alkatrészek városi-és túrakerékpárnál	B2	Felni/Abroncsolás	23
Kerékpár alkatrészek MTB kerékpárnál	B3	Abroncs és légnymás	24
Kerékpár alkatrészek versenykerékpárnál	B4	Tömlő nélküli abroncs/Tubeless	25
Tartalom	1	Tömlős abroncsok	25
Impresszum	1	Durrdefekt elhárítása	27
Bevezető	2	Fékek	30
Biztonsági tudnivalók	3	Sebességváltó	32
Első elindulás előtt	4	Ellenőrzési terv	34
Minden út előtt	5	Kenés	34
Ha felborult	6	Csavarozások	35
Törvényi rendelkezések	6	Különálló tartozék	36
Rendeltetészerű használat	7	Különálló kosár	36
Igazodás a vezetőhöz	10	Kormányvégek/Kormányoszárak	36
Gyorszár és átmenő tengely használata	10	Beépített tartozék	36
Átmenő tengelyek	11	Tartozék/Karbantartásg/Pótalkatrészek	36
Pedálok felszerelése	12	Világítástechnikai berendezés	36
Az üléspozíció beállítása	13	Sárvédő	38
A nyeregdőlés beállítása	14	Csomagtartó	38
Kormánypozíció/Kormányzár beállítása	15	Ha időfutam- vagy triathlonkerékpárt vásárolt	40
A fékkarok beállítása	15	TT/Időfutam-kerékpárak	40
Kontrafék	16	Keréktárcsák, különleges kerekek	40
Gyermekek	17	Elektromos/elektronikus kapcsolás	40
Gyerekkerékpár/Támasztókerekek	17	Karbon alkatrészek kezelése	41
Gyerekek/gyerekutánfutó magávalvitele	17	A kerékpár szállítása	42
Váz	18	Kellékszavatosság (szavatosságvállalás)	43
Rugózás	19	Környezeti tippek	43
Karbantartás/Ápolás	21	Ellenőrzések	44
Kerékpártánc	21	Átadási dokumentáció	B5
Szíjmeghajtás	22	Kerékpár-azonosítás	B6
Kerekek	22	Saját megjegyzések	B7

Impresszum

A kerékpárjával kapcsolatos kérdések esetén kérjük először is szakkereskedőjével vegye fel a kapcsolatot, ezután pedig esetleg a termék gyártójával.

A kapcsolattartási információkat megtalálja a garanciafeltételeknél, a hátsó borítón vagy a kerékpár gyártójának egyéb, mellékelt márkadokumentációján.

A kezelési útmutatóért felelős értékesítési és marketingosztály

inMotion mar.com
Rosensteinstr.22, 70191 Stuttgart, Németország
Tel.: +49 711 35164091
Fax: +49 711 35164099
info@inmotionmar.com, www.inmotionmar.com

Tartalom és ábrák:

Veidt-Anleitungen
Friedrich-Ebert-Straße 32
65239 Hochheim, Németország
Veidt-Anleitungen@email.de

A jogi ellenőrzést ipari jogvédő szakiroda végezte

A jelen üzemeltetési útmutató megfelel az ISO 4210:2014, ISO 8098:2014 követelményeinek és hatáskörének.

Az ezeken a területeken kívül eső szállítás és felhasználás esetén a jármű gyártójának melleskelnie kell a szükséges útmutatókat.

© A dokumentum sokszorosítása, utánnymása és fordítása, valamint bárminemű gazdasági hasznosítása (kivonatos, nyomtatott és elektronikus formában is) kizárólag előzetes írásbeli engedély birtokában lehetséges.

Bevezető

Tisztelt Vevő!

Bevezetőként szeretnénk Önnek néhány fontos információval szolgálni az új kerékpárjával kapcsolatban. Ezek segítenek Önnek abban, hogy jobban tudja használni a technikát és elkerülni a kockázatokat. Kérem, gondosan olvassa el a jelen kezelési útmutatót és jól őrizze meg azt.

Kerékpárját teljesen összeszerelve és beállítva adjuk át önnek. Ha mégsem így lenne, forduljon a szakkereskedőhöz, és végeztesse el vele ezeket a fontos munkálatokat.

Feltételezzük, hogy a kerékpár használója rendelkezik a kerékpárokra vonatkozóan alapvető ismeretekkel.

Minden olyan személynek, aki ezt a

- kerékpárt javítja vagy karbantartja,
- tisztítja
- vagy ártalmatlanítja,

teljes mértékben tisztában kell lennie a jelen kezelési útmutató tartalmával és értenie kell azt. Amennyiben még további kérdései lennének vagy nem teljesen ért valamit, kérjük feltétlenül kérdezzen meg egy kerékpár-szakkereskedőt a saját biztonsága érdekében.

A jelen kezelési útmutató valamennyi információja a felépítésre, technikára, valamint az ápolásra és karbantartásra vonatkozik. Kérjük, vegye figyelembe ezeket az információkat, sok közülük jelentős a biztonság szempontjából - ezek figyelmen kívül hagyása olykor balesetekhez, boruláshoz és gazdasági károkhoz vezethet.

Egy modern kerékpár összetett technikája alapján csak a legfontosabb pontokat írtuk le.

A jelen kezelési útmutató is csak arra a kerékpárra vonatkozik, amelyhez mellékelve lett.

A speciális műszaki részleteket a felszerelt

alkatrészek gyártóinak mellékelt tudnivalóiban és útmutatóiban találja. Ha valami nem világos, kérjük forduljon szakkereskedőjéhez.

Mielőtt közúti közlekedésben használná kerékpárját, kérjük, tájékozódjon az országosan érvényes előírásokról.

Először is néhány figyelmeztetés a vezető személy számára, amelyeket szintén érdemes figyelembe venni:

- Feltétlenül szerezzen be egy megfelelő méretű és kivitelű kerékpáros sisakot, és mindig viselje azt kerékpározás közben!
- Nézzon után a sisakgyártó útmutatójában a sisak megfelelő felvételét illetően.
- Kerékpározáshoz mindig világos ruházatot vagy fényvisszaverő elemekkel ellátott sportruházatot válasszon; Aminek fontos **UTÁNA NÉZNI**:
- Testhezálló ruházat viselése kötelező, és adott esetben használjon nadrágszárvédőt. Olyan cipőt válasszon, amelynek talpa nem csúszik és kellően merev.
- Soha ne kerékpározzon elengedett kormányal.

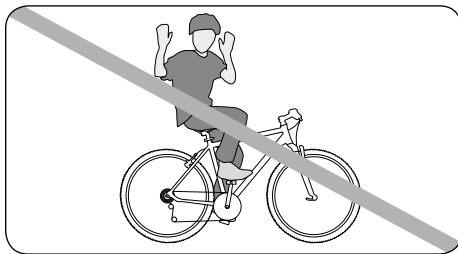

Ha már rendelkezik tapasztalattal a kerékpárok terén, első lépésként akkor is feltétlenül olvassa el az általános kezelési útmutató „Az első út előtt” és végezze el a „Minden út előtt” c. fejezetben lévő fontos ellenőrzéseket.

Vegye figyelembe, hogy ha kerékpárral vesz részt a forgalomban, akkor különleges veszélyeknek van kitéve.

Közlekedjen felelősségtudatosan és biztonságosan önmaga és mások védelme érdekében.

Szülőkre és nevelésre jogosult személyekre vonatkozó tudnivalók:

Nevelésre jogosult személyként Ön a felelős gyermeke cselekedeteiért és biztonságáért. Egyebek mellett Ön tartozik felelősséggel a kerékpár műszaki állapotáért, illetve a kerékpár használatra történő testre szabásáért.

Kérjük, tájékozódjon a „Gyermekkerékpárok” című részben arról, mire kell feltétlenül figyelnie Önnek és gyermekének.

Arról is győződjön meg, hogy a gyerek elsajátította-e a kerékpár biztonságos használatát. Győződjön meg róla, hogy gyermeke a kerékpár biztonságos és felelős kezelését azon körülmények között tanulta meg és sajátította el, amelyen ezt használni is fogja.

- Vegye figyelembe, hogy a 8 éven aluli gyermekeknek a járdán kell haladniuk. 8-10 év közötti gyermekek használhatják a járdát.
- Ha gyermekek átkelnek az úttesten, akkor le kell szállniuk a kerékpárjukról.

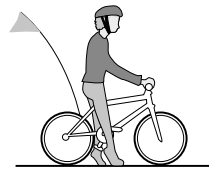

Biztonsági tudnivalók

A kerékpár üzembe helyezése előtt gondosan olvassa el a jelen kezelési útmutató valamennyi figyelmeztetését és utasítását. A kezelési útmutatót tartsa mindig a kerékpár közelében, úgy hogy bármikor rendelkezésre álljon.

Kérjük, az első használat előtt feltétlenül olvassa el az „Első elindulás előtt” és a „Mindén elindulás előtt” fejezetekben leírtakat!

Ha átadja harmadik félnek a kerékpárját, adja hozzá a jelen kezelési útmutatót is.

A jelen útmutatóban négy különböző figyelmeztetéstípust talál - az egyik fontos információkat tartalmaz az új kerékpárjával és annak használatával kapcsolatban, a másik a lehetséges tárgyi és környezeti károokra utal Önnek, a harmadik figyelmezteti Önt a lehetséges borulásra és súlyos sérülésekre, akár testi sérülésekre is. Ha ezeket a szimbólumokat látja, minden egyes alkalommal fennáll a leírt veszély bekövetkezésének kockázata! Az a terület, amelyre a mindenkori leírt figyelmeztetés vonatkozik, mindig szürke háttérrel van kiemelve.

Az utasítások a következők:



fel a figyelmet.

Tudnivaló: Ez a szimbólum a termék kezeléséről nyújt információt, illetve a kezelési útmutató fokozott figyelmet érdemlő részeire hívja fel a figyelmet.



Figyelem: Ez a szimbólum olyan helytelen viselkedésre figyelmeztet, amely anyagi és környezeti károkat eredményez.



Veszély: Ez a szimbólum olyan potenciális baleset- és életveszélyre hívja fel a figyelmet, amely akkor áll elő, az előírt kezelési feltételeket figyelmen kívül hagyja, illetve a megfelelő óvintézkedések nem teszi meg.



Fontos csavarkötés! Ezeknél a pontoknál ügyeljen a pontos meghúzási nyomaték betartására. A megfelelő szorítónyomatékot megtalálja az alkarész ábráján vagy a szorítóértékeket tartalmazó táblázatban a 35. oldalon. Az előírt meghúzási nyomaték betartásához nyomatékkulcsot kell használni. Ha nem rendelkezi nyomatékkulccsal, bizza a munkát a szakkereskedőre! A helytelenül meghúzott alkatrészek kizulhatnak vagy eltörhetnek, ami elesést és súlyos sérüléseket eredményezhet!

Ha akár csak rövid időre is őrizetlenül hagyja kerékpárját, elindulás előtt mindig ellenőrizze az összes gyorszár szorosan zárt állapotát! Ellenőrizze rendszeresen az összes csavarkötés és alkatrész szoros rögzülését.

Ennek során vegye figyelembe, hogy kombinált anyagbókok készült alkatrészekhez, mint pl. az izzsószálhoz, kisebb szorítónyomaték szükséges, lásd a 35. oldalt. Tipikus szénszálból készülő alkatrészek pl. a kormányok, a kormányoszárak, az ülécscövek, az ülécssínek, a vázak, a villák és a hajtókarok. Kérje meg szakkereskedőjét, hogy magyarázza el, hogyan kell ezekkel az anyagokat kezelni.

Ez a kezelési útmutató azt feltételezi, hogy Ön tud kerékpározni. Ez az útmutató nem arra szolgál, hogy megtanítsa Önt kerékpározni. Szintén nem arra szolgál, hogy a kerékpár szerelési vagy javítási utasításait átadja.

Mindig tudatosítsa önmagában, hogy a kerékpározás alapvetően veszélyeket rejt magában. Ön kerékpárosként különös mértékben veszélyeztetett. Mindig tudatosítsa önmagában, Ön nincs úgy védve, mint pl. egy autóban. Nincsen légszákja és karosszériája. Azonban gyorsabb, mint az út más területein haladó gyalogosok. Fordítson kiemelt figyelmet a közlekedés többi résztvevőjére.

Soha ne kerékpározzon fejhallgatóval, és ne telefonáljon menet közben. Csakis akkor üljön kerékpárra, ha maradéktalanul képes irányítani azt. Ez különösen arra az esetre érvényes, amikor gyógyszer szedett, illetve alkoholt vagy más kábítószert fogyasztott.

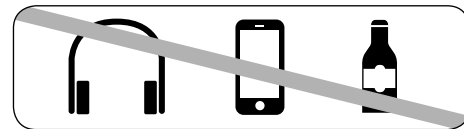

- Ha nedves vagy jegecs úton halad, a körülményeknek megfelelően kerékpározzon. Hajtsón lassabban, illetve fékezzen óvatosan és korábban, mivel ilyenkor a fékút jelentősen meghosszabbodik.
- Sebességét mindig az útviszonyokhoz és saját képességeihez válassza meg.
- Soha ne kerékpározzon elengedett kormányval.





Modern kerékpártechnika csúcstechnológiával! A rajtuk történő munkavégzés szaktudást, tapasztalatot és célszerszámokat igényel! Ne végezzen saját maga munkálatokat a kerékpáron! Ha kerékpárja javítást vagy karbantartást igényelne, vigye szakműhelybe!

Első elindulás előtt

Kiegészítőleg vegye figyelem az egyes alkatrészgyártók kezelési útmutatóit is, amelyeket kerékpárjához kapott vagy megtalálhatók az Internet-en.



Amennyiben a dokumentáció elolvasását követően még kérdései merülnének fel, szakkereskedője szívesen áll az Ön rendelkezésére.

Győződjön meg arról, hogy a kerékpár üzemkész és be van állítva az Ön igényeihez.

Idei tartozik:

- Az ülés és a kormány pozíciója és rögzítése
- A fékek felszerelése és beállítása
- A kerekek rögzítése a vázban és a villában

A kormányt és a kormányszárat szakkereskedővel állíttassa Önnek kényelmes és biztonságos pozícióba.

Állítsa be a nyeret egy az Ön számára biztonságos és kényelmes pozícióba (lásd a 13. oldalt).

A fékkarokat úgy állíttassa be a szakkereskedővel, hogy bármikor akadálytalanul elérje őket. Sajátítsa el az első-, illetve hátsókerék- fék fékkarjainak működtetését (jobb/bal)!

A jobb oldali fékkar a hátsó kerék fékjét, a bal oldali fékkar az elsőét fékezi. Ettől függetlenül első elindulás előtt mindig ellenőrizze a fékkarok kiosztását a kerékpárján, mert ez akár fordított is lehet.



A modern fékberendezések a megszokottnál jóval erősebb, illetve nem várt fékhatást nyújthatnak! Első elindulás előtt gyakorolja a fékek kezelését egy biztonságos, forgalomtól elzárt területen!

Ha kerékpárja szénszálas (karbon) felnikkel van felszerelve, mindig ügyeljen arra, hogy ez az anyag abraszív fékekkel együtt jóval rosszabb fékezési hatékonyságot biztosít annál, amit Ön alumínium felnikkel megszokott!

Gondoljon arra, hogy a fékek hatása nedvesség és csúszós talaj estén veszélyesen más és különösen rosszabb lehet a megszokottól. Kerékpározási stílusát ezért az esetlegesen meghosszabbodó fékutakhoz és a csúszós talajhoz igazítsa!

Ha single speed vagy fixi kerékpárral közlekedik, első használat előtt mindenképpen sajátítsa el a helyes fékezési technikát! A csupán egy fékkel szerelt single speed kerékpárok nem vehetnek részt közúti közlekedésben. A fixi kerékpárokon nem található szabadonfutó, a hajtókarok FOLYAMATOSAN forgatják a pedálokat.



Ha kerékpárja gumi vagy műanyag keretes pedállal van felszerelve, próbálja ki, hogy a keret milyen stabilan tartja a lábát. Nedves időben a gumi és műanyag pedálok igen csúszóssá válnak!

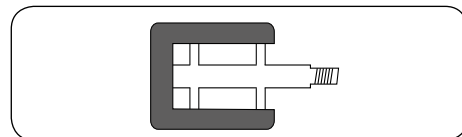

Győződjön meg róla, hogy a kerekek a vázon és a villában rögzítve vannak-e. Ellenőrizze a gyorsszárak, dugós tengelyek és minden fontos rögzítőcsavar és -anya stabilan van-e rögzítve (lásd a 10. és 35. oldalt).

Emelje fel kerékpárját, és ejtse kb. 10 cm magasságból a talajra. Ha csörgést vagy más szokatlan zajt észlel, kérjen meg egy szakkereskedőt az okok felkutatására és elhárítására, mielőtt elindul.

Tolja a kereket a fék behúzását követően előre. Ilyenkor a behúzott hátsókerékféknek blokkolnia kell a hátsókeréket, a behúzott elsőkerékféknek pedig meg kell emelni a hátsókeréket a talajtól. Tegyen egy biztonságos helyen egy tesztkört, hogy hozzászokjon az új fékekhez! A modern fékek teljesen másként viselkedhetnek, mint amilyet Ön ismert eddig. Ennek során a kormány sem zöröghet vagy nem lehet holtjátéka.

Minden út előtt

Ellenőrizze az abroncsok levegőnyomását. Az előírt abroncsnyomásokat az abroncsozás oldalán találja. Tartsa be a minimális és maximális nyomásra vonatkozó előírásokat! Amennyiben nem találja a nyomásra vonatkozó adatokat, akkor a legtöbb keréknél 2,5 bar / 36 PSI az ideális nyomás. Ha a kerék vékonyabb, mint 30 mm/ 11/8", akkor 4 barral / 58 PSI-vel kell felfújtatni.

Ökölszabályként (pl. útközben) az alábbiak szerint ellenőrizheti az abroncsnyomást: Ha hűvelykujját a felpumpált abroncsra helyezi, az abroncsnak még nagyobb erőt kifejtve sem szabad jelentősen benyomódnia.

Ellenőrizze a kerekeket és a felniket. Ellenőrizze a lehetséges sérüléseket, szakadásokat és deformálódásokat, felszedett idegen testeket, pl. üvegszilánkot vagy éles kőveket.

Ha vágást, szakadást vagy lyukakat talál, semmi esetre se induljon útnak! Először ellenőriztesse a kereket egy szakszervizben.

Minden út előtt ellenőrizze:

- hogy működik-e a csengő és a világítás és hogy stabilan vannak-e a helyükön.
- hogy működik-e a fék és hogy stabilan vannak-e a helyükön.
- a vezetékek és csatlakozók tömítettsége, amennyiben hidraulikus fék található a kerékpáron
- a gumikat és felniket, hogy nem sérültek-e, a körkörös mozgásukat és hogy nem szedtek-e fel idegen testeket, különösen a terepen történő utak után.
- a gumik megfelelő profilmélységét.
- hogy működnek-e a rugós elemek és stabilan vannak-e rögzítve.
- hogy a csavarok, anyák, dugós tengelyek és gyorszárok stabilan vannak-e a helyükön (lásd a 10. és 35. oldalt).
- hogy a vázon és a villán nincs e eldeformálódás vagy szakadás és sérülés.
- hogy a kormány, a kormány elülső része, a nyeregcsövek és a nyereg megfelelően, biztonságosan vannak-e rögzítve és a helyes elhelyezkedésüket is.
- ellenőrizze, hogy a nyeregcsövek és a nyereg biztonságosan vannak-e rögzítve. Próbálja meg a nyeret elforgatni és előre-hátra billenteni. Az ülésnek nem szabad elmozdulnia.
- ha klipszes -/rendszerpedálokkal közlekedik: Tesztelje a működését. A pedáloknak problémamentesen és könnyen kell működniük.



Ha nem egészen biztos abban, hogy kerékpárja kifogástalan állapotban van, ne induljon el. Vizsgáltassa meg azt egy szakkereskedővel.

Különösen, ha a kerékpárját intenzíven használja sportos vagy mindennapi alkalmazásra, rendszeresen vizsgáltassa meg szakkereskedővel az összes fontos alkatrészt.

Váz és villa, a kerékfelfüggesztés alkatrészei és a további biztonság szempontjából meghatározó komponensek, mint a fékek és a kerekek, erős kopásnak vannak kitéve, mely befolyásolhatja az alkotóelemek üzembiztonságát.

Ha túllépi a komponensek számításba vett használati- vagy élettartamát, azok hirtelen felmondhatják a szolgálatot. Ez eleséshez és súlyos sérülésekhez vezethet!



Egy esés után, vagy ha a kerékpárja felborult, ezeket a vizsgálatokat a további haladás előtt el kell végezni!

Az alumíniumból készült alkotóelemeket nem mindig lehet ismét kiegyengetni és a karbonból készült komponensek olyan károsodásokat is szenvedhetnek, melyet Ön nem tud felismerni!

Vizsgáltassa meg a kerékpár szakkereskedővel.

Ha felborult

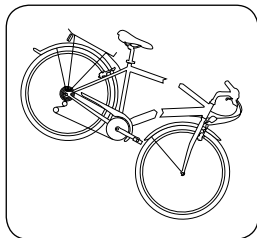

Ellenőrizze a teljes kerékpárt, hogy nem tapasztalható-e nála változások. Lehetnek horpadások és szakadások a vázon és a villán, de az alkatrészek el is görbülhetnek.

Akkor is, ha olyan alkatrészek csúsznak el vagy csavarodnak el, mint a kormány vagy a nyereg, a mindenkor alkatrészeknél ellenőrizni kell a működésüket és, hogy stabilan vannak-e rögzítve.

- Nézze meg jól a vázat és a villát. Ha különböző szögből nézi a felületet, a legtöbbszőr egyértelműen felismeri a deformálódásokat.
- Ellenőrizze, hogy a nyereg, a nyeregső, az első rész vagy a kormány még mindig a megfelelő helyen vannak-e. Amennyiben ez nem így van, NE forgassa vagy tekerje vissza az alkatrészt az elmozdult pozícióból, az ahhoz tartozó csavar meglazítása nélkül. Az alkatrészek rögzítésekor feltétlenül tartsa be az előírt szorítónyomatékat. Az erre vonatkozó értékeket megtalálja a 35. oldalon és a „Gyorsrögzítők” fejezetben, a 10. oldalon.
- Ellenőrizze, hogy mindkét kerék megfelelően és biztosan van-e a vázban és a villában.
- Emelje fel a kereket elől és hátul és forgassa meg az első-, ill. hátsókereket. A felninek egyenesen és ütés nélkül kell a fékek között forognia. A gumik nem érhetnek hozzá a fékekhez. A tárcsafékes kerekeknél nézze meg a váz vagy villa és kerék közötti területen, hogy a kerék körbeforog-e.

- Ellenőrizze, hogy mindkét fék teljesen működik-e.
- Ne induljon el anélkül, hogy ellenőrizte volna, hogy a lánc fixen helyezkedik-e el a lánckeréken és a kis fogaskeréken. Ennek teljes mértékben a fogaskeréken kell forognia. Ha úgy indul el, hogy a lánc leesett a fogaskerékről, akkor fel is borulhat vagy súlyos sérüléseket is szenvedhet ennek következményeként.



Az alumínium alkatrészek hamar eltörhetnek, ha már egyszer eldeformálódtak. Ne használjon olyan alkatrészeket, amelyek pl. borulást, eldeformálódást vagy elhajlást követően. Mindig cserélje ki az ilyen alkatrészeket.

Főként a karbonból készült alkatrészek sérülhetnek, anélkül, hogy kívülről ezt látnánk. Egy borulást követően ellenőriztesse az összes karbonból készült elemet egy szakkereskedővel.

Ha változást állapít meg valamelyik keréknél, NE hajtson tovább. A kilazult alkatrészeket előzetes vizsgálat és imbuszkulcs nélkül ne húzza meg újra. Vigye el kerékpárját egy szakkereskedőhöz, írja le a borulást és ellenőriztesse kerékpárját!

Törvényi rendelkezések

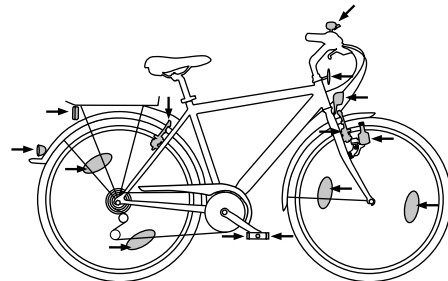

Mielőtt közúti közlekedésben használná kerékpárját, kérjük, tájékozódjon az országosan érvényes előírásokról.

Ez tájékoztatja Önt arról, hogyan kell kerékpárjának felszerelve lennie, hogy a nyilvános utcai forgalomban részt vehessen.

Le van írva, milyen felszerelt vagy magával vitt világítóberendezéseknek kell meglenniük, és a kerékpárnak milyen fékekkel kell felszerelve lennie.

Találhatók adatok az érvényes korhatárokról, valamint arról, hogy milyen korban hol kell kerékpározni. A gyerekek részvétele is szabályozott a nyilvános utcai forgalomban. Ha kötelező a bukósíkas, az itt meg van adva.

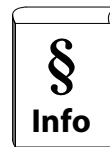

Rendeltetészerű használat



A kerékpárok alapvetően egyszerűes közlekedési eszközök. A kerékpáron másik személy csak az érvényes törvényi előírásoknak megfelelően szállítható. Ez alól kivételt jelentenek pl. a tandem kerékpárok. Ha csomagot kíván szállítani, annak előfeltétele a megfelelő segédeszköz megléte a kerékpáron. Gyermek csakis gyermekülésben és kifejezetten erre a célra való utánfutókban szállíthatók. Ügyeljen a minőségre!

Vegye figyelembe a megengedett össztömeget.

(lásd az B5 oldalt)



Megengedett össztömeg: Kerékpáros tömege + kerékpár tömege + csomag tömege

A jelen kezelési útmutató adatai csak azokra a kerékpártípusokra érvényesek, amelyek fel vannak tüntetve a borítón.

Az egyes kerékpártípusokra vonatkozó adatok megfelelően vannak jelölve.

A rendeltetészerű használatához hozzátartozik az üzemi, karbantartási és ápolási feltételek betartása, amelyek szerepelnek a jelen kezelési útmutatóban.

Ha kialakításuk megfelel a nemzeti törvénykezés szerinti előírásnak, akkor a

1. típus

Trekking kerékpárok

és a megfelelően kialakított tinédzserkerékpárok, gyermekkerékpárok és single speed/ Fixie kerékpárok használhatók a közúti forgalomban és a könnyű terepeken, mint pl. mezei utakon.

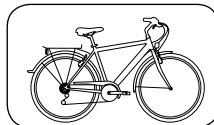

2. típus

A city- és túrakerékpárok

és a megfelelően kialakított tinédzserkerékpárok, gyermekkerékpárok és single speed (egysebességes) / fixie kerékpárok használhatók a közúti forgalomban és leburkolt utakon.

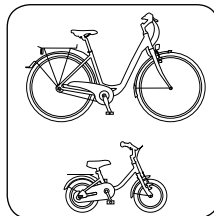

A rendeltetészerű használaton túlmutató felhasználásért a gyártó és a kereskedő semmilyen felelősséget nem vállal. Ez különösen érvényes a biztonsági tudnivalók figyelmen kívül hagyására, egyebek mellett:

- használat terepen
- túlterhelés vagy
- a hibák szakszerűtlen elhárítása

Ezeket a kerékpárokat nem extrém terhelésre (pl. lépcsőkre vagy ugratókra), nem szélsőséges igénybevételekhez (pl. engedélyezett versenyzésre), illetve nem trükkök és ugrások végrehajtására tervezték. A versenyeken való részvétel csak akkor engedélyezett, ha a gyártó ezt jóváhagyja.

3. típus

A versenykerékpárokat

és a megfelelően kialakított tinédzserkerékpárok/single speed/fixie kerékpárok használhatók a közúti forgalomban sima felületeken és leburkolt utakon. A versenyeken való részvétel csak akkor engedélyezett, ha a gyártó ezt jóváhagyja.

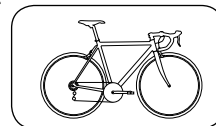

A rendeltetészerű használaton túlmutató felhasználásért a gyártó és a kereskedő semmilyen felelősséget nem vállal. Ez különösen érvényes a biztonsági tudnivalók figyelmen kívül hagyására, illetve az ebből eredő károokra, egyebek mellett:

- Használat terepen
- túlterhelés vagy
- a hibák szakszerűtlen elhárítása

Ezeket a kerékpárokat nem extrém terhelésre (pl. lépcsőkre vagy ugratókra), nem szélsőséges igénybevételekhez (pl. engedélyezett versenyzésre), illetve nem trükkök és ugrások végrehajtására tervezték.

4. típus

A triathlon-/TT-kerékpárok

használhatók a közúti forgalomban sima felületeken és leburkolt utakon. A versenyeken való részvétel csak akkor engedélyezett, ha a gyártó ezt jóváhagyja.

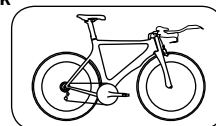

A rendeltetészerű használaton túlmutató felhasználásért a gyártó és a kereskedő semmilyen felelősséget nem vállal. Ez különösen érvényes a biztonsági tudnivalók figyelmen kívül hagyására, illetve az ebből eredő károokra, egyebek mellett:

- használat terepen
- túlterhelés vagy
- a hibák szakszerűtlen elhárítása

Ezeket a kerékpárokat nem extrém terhelésre (pl. lépcsőkre vagy ugratókra), nem szélsőséges igénybevételekhez (pl. engedélyezett versenyzésre), illetve nem trükkök és ugrások végrehajtására tervezték.

5. típus

Dirt/Street/Freestyle kerékpárok

és a megfelelően kialakított tinédzserkerékpárok és single speed / Fixie kerékpárok használhatók a közúti forgalomban és terepen is, mint pl. mezei utakon és BMX-pályákon, rámpákon és dirtline-okon. A versenyeken való részvétel csak akkor engedélyezett, ha a gyártó ezt jóváhagyja.

A rendeltetésszerű használaton túlmutató felhasználásért a gyártó és a kereskedő semmilyen felelősséget nem vállal. Ez különösen érvényes a biztonsági tudnivalók figyelmen kívül hagyására, illetve az ebből eredő károokra, egyebek mellett:

- magasabb igénybevételt megkövetelő terepen történő használat, akadályokon való áthajtás
- túlterhelés vagy
- a hibák szakszerűtlen elhárítása

Ezeket a kerékpárokat nem extrém terhelésre (pl. lépcsőkre vagy ugratókra), nem szélsőséges igénybevételekhez (pl. engedélyezett versenyzésre), illetve nem trükkök és ugrások végrehajtására tervezték.

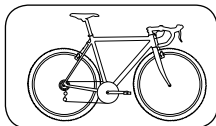

6. típus

MTB – rugókitérés max. kb. 120 mm-ig

és megfelelően kialakított Pedelec kerékpárok/tinédzserkerékpárok/single speed/fixie kerékpárok használhatók a közúti forgalomban és közepesen nehéz terepen, mint pl. mezei utakon, szakaszokon és mezei crosspályákon is. Az ilyen kerékpárral kisebb akadályokon, pl. gyökereken, köveken és lépcsőkön is áthaladhat. Megfelelő védőfelszerelés (sisak, kesztyű) viselése szükséges.

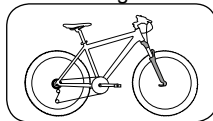

A rendeltetésszerű használaton túlmutató felhasználásért a gyártó és a kereskedő semmilyen felelősséget nem vállal. Ez különösen érvényes a biztonsági tudnivalók figyelmen kívül hagyására, illetve az ebből eredő károokra, egyebek mellett:

- nehéz terepen, ugratókon, meredek lejtőkön, kerékpáros parkban történő használat
- túlterhelés vagy
- a hibák szakszerűtlen elhárítása

Ezeket a kerékpárokat nem extrém terhelésre (pl. lépcsőkre vagy ugratókra), nem szélsőséges igénybevételekhez (pl. engedélyezett versenyzésre), illetve nem trükkök és ugrások végrehajtására tervezték.

7. típus

All mountain – rugókitérés kb. 120-150 mm

használhatók a közúti forgalomban és terepen is. Az ilyen kerékpárral akadályokon, pl. gyökereken, köveken és lépcsőkön is áthaladhat. A kisebb ugratások is megengedettek. Megfelelő védőfelszerelés (si-

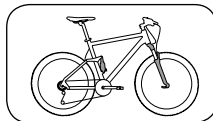

sak, kesztyű, adott esetben protektorok) viselése szükséges.

A rendeltetésszerű használaton túlmutató felhasználásért a gyártó és a kereskedő semmilyen felelősséget nem vállal. Ez különösen érvényes a biztonsági tudnivalók figyelmen kívül hagyására, illetve az ebből eredő károokra, egyebek mellett:

- nehéz terepen, magas ugratókon és kerékpáros parkban történő használat, valamint downhillezés
- túlterhelés vagy
- a hibák szakszerűtlen elhárítása

Ezeket a kerékpárokat nem extrém terhelésre (pl. meredek lejtőre vagy magas ugratókra), nem szélsőséges igénybevételekhez (pl. engedélyezett versenyzésre), illetve nem trükkök és ugrások végrehajtására tervezték.

8. típus

Enduro – rugókitérés kb. 150-180 mm

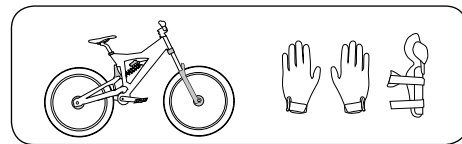

használhatók a közúti forgalomban és terepen is. Az ilyen kerékpárral akadályokon, pl. gyökereken, köveken és lépcsőkön is áthaladhat. Az ugratás is megengedett. Megfelelő védőfelszerelés (megfelelő sisak, hosszúujjú kesztyű, esetleg protektorok) viselése szükséges.

A rendeltetésszerű használaton túlmutató felhasználásért a gyártó és a kereskedő semmilyen felelősséget nem vállal. Ez különösen érvényes a biztonsági tudnivalók figyelmen kívül hagyására, illetve az ebből eredő károokra, egyebek mellett:

- nehéz terepen, magas ugratókon történő használat, extrém downhillezés vagy kerékpáros parkban történő agresszív használat
- túlterhelés vagy
- a hibák szakszerűtlen elhárítása

Ezeket a kerékpárokat nem extrém terhelésre (pl. extrém meredek lejtőre vagy különösen magas ugratókra), nem szélsőséges igénybevételekhez (pl. engedélyezett versenyzésre), illetve nem extrém trükkök és ugrások végrehajtására tervezték.

9. típus

Freeride/Downhill – rugókitérés 180mm-től

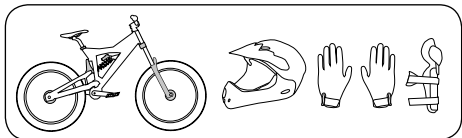

használhatók a közúti forgalomban és terepen is. Az ilyen kerékpárral akadályokon, pl. gyökereken, köveken és lépcsőkön is áthaladhat. Az ugratás is megengedett. Megfelelő védőfelszerelést (teljes arcvédő plexis sisak, hosszúujjú kesztyű, projektorok) viselése szükséges.

A rendeltetésszerű használaton túlmutató felhasználásért a gyártó és a kereskedő semmilyen felelősséget nem vállal. Ez különösen érvényes a biztonsági tudnivalók figyelmen kívül hagyására, illetve az ebből eredő károokra, egyebek mellett:

- nehéz terepen, különösen magas ugratókon történő extrém használat, extrém downhillezés, illetve kerékpárparkban történő agresszív használat
- túlterhelés vagy
- a hibák szakszerűtlen elhárítása

Ezeket a kerékpárokat nem extrém terhelésre, nem szélsőséges igénybevételekhez (pl. engedélyezett versenyzésre), illetve nem extrém trükkök és ugrások végrehajtására tervezték.

10. típus

Dirt/Street/Freestyle kerékpárok

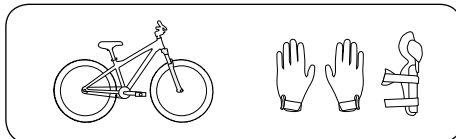

és a megfelelően kialakított tinédzserkerékpárok és single speed/ fixie kerékpárok használhatók a közúti forgalomban és terepen is, mint pl. mezei utakon és BMX-pályákon, rámpákon és dirtline-okon. Az ilyen kerékpárral akadályokon, pl. gyökereken, köveken és lépcsőkön is áthaladhat. Megfelelő védőfelszerelés (sisak, kesztyű) viselése szükséges.

A rendeltetésszerű használaton túlmutató felhasználásért a gyártó és a kereskedő semmilyen felelősséget nem vállal. Ez különösen érvényes a biztonsági tudnivalók figyelmen kívül hagyására, illetve az ebből eredő károokra, egyebek mellett:

- nehéz terepen, különösen magas ugratókon történő extrém használat, extrém downhillezés, illetve kerékpárparkban történő agresszív használat
- túlterhelés vagy
- a hibák szakszerűtlen elhárítása

Ezeket a kerékpárokat nem extrém terhelésre, nem szélsőséges igénybevételekhez (pl. megengedélyezett versenyzésre), illetve nem trükkök és ugrások végrehajtására tervezték.

11. típus

Cross kerékpárok/ATB-k

és a megfelelően kialakított, tinédzserkerékpárok és single speed/ fixie kerékpárok használhatók a közúti forgalomban leburkolt utakon és könnyű terepen, mint pl. mezei utakon. Az ilyen kerékpárral csak kisebb akadályokon, pl. gyökereken vagy köveken szabad áthaladni. A rendeltetésszerű használaton túlmutató felhasználásért a gyártó és a kereskedő semmilyen felelősséget nem vállal. Ez különösen érvényes a biztonsági tudnivalók figyelmen kívül hagyására, illetve az ebből eredő károokra, egyebek mellett:

- használat terepen
- túlterhelés vagy
- a hibák szakszerűtlen elhárítása

Ezeket a kerékpárokat nem extrém terhelésre (pl. lépcsőkre vagy ugratókra), nem szélsőséges igénybevételekhez (pl. engedélyezett versenyzésre), illetve nem trükkök és ugrások végrehajtására tervezték.

A versenyeken való részvétel csak akkor engedélyezett, ha a gyártó ezt jóváhagyja.

Amennyiben nem biztos benne, hogy melyik típushoz tartozik az Ön kerékpárja, kérdezze meg szakkereskedőjét vagy a gyártót a használati korlátozások vonatkozásában.

Tájékozódjon az érvényes törvénykezésről, mielőtt kutatjon használja járművét. Csak olyan szakaszokon közlekedjen, amelyek jóváhagyott a járművek számára. Léteznek bizonyos külön szabályok, mint pl. a 2 m-es korlátozás Baden Württembergben

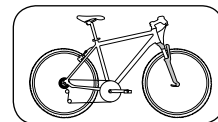

Igazodás a vezetőhöz

A nyeregcsövek, nyereg, elülső rész és a kormány rögzítése történet gyorsrögzítővel vagy csavarokkal.

i Kiegészítők használata esetén feltétlenül olvassa el a gyártó kezelési útmutatóját. A kormányon és a kormányzáron végzendő munkákat bízza szakkereskedőre!

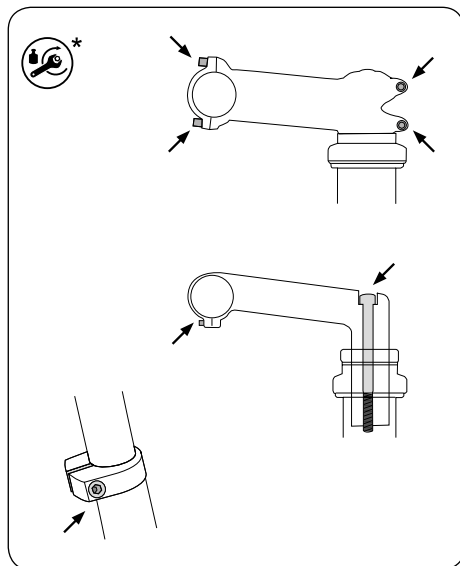

A csavarozások lehetséges pozíciói illesztéshez

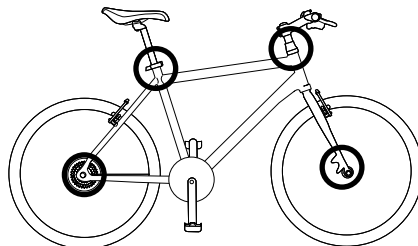

A gyorsrögzítők és átütő tengelyek lehetséges pozíciói

i Ha kerékpárja egy vagy több átütő tengellyel van felszerelve, ezek kezelését és karbantartását illetően nézzen utána az alkatrészgyártó útmutatóiban.

Gyorszár és átmenő tengely használata

A gyorszár és az átmenő tengelyek olyan eszközök, amelyekkel csavarkötések nélkül rögzíthet alkatrészeket a kerékpárra. Kezelése két elemmel történik: A gyorszár karjával fejtheti ki a szükséges szorítóerőt, míg az állítóanyával szabályozhatja a szorítás erősségét. A beállítást a gyorszár nyitott állapotában végezheti el.

i A gyorszár akkor záródik megfelelő tartóerővel, ha a kar teljes elmozdulási útjának felétől ellenerő érezhető, az elmozdulási út végén pedig ujjvéggel erő kell kifejteni a kar teljes behajtásához.

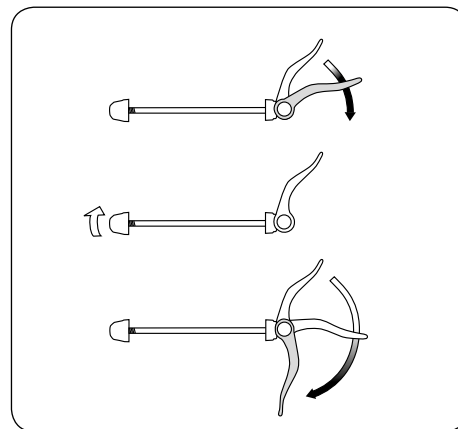

A beállító anyacsavar meglazítása

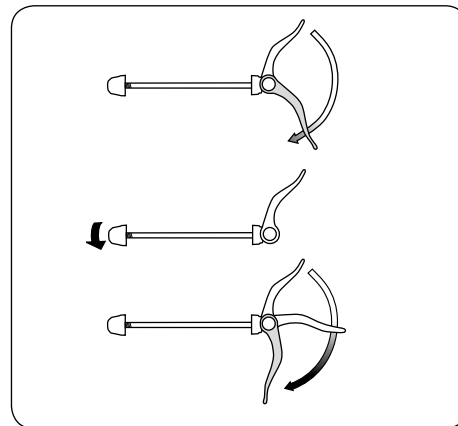

Az állítóanya meghúzása



- Induláshoz az összes gyorszárnak zárva kell lennie.
- Ha csak rövid időre is, de felügyelet nélkül hagyta kerékpárját, használat előtt ellenőrizze, hogy a gyorszárnak és az átmenő tengelyek megfelelő helyzetben vannak-e.
- Zárt állásban a gyorszár karjának szorosan a vázhoz, a villához, illetve az ülécscsőhöz kell illeszkednie!
- Zárt helyzetben a gyorszár karjának vége mindig hátrafelé nézzen. Így a gyorszár akkor sem tud kinyílni, ha menet közben véletlenül hozzáér.



Ha kerékpárján a futókerekek vagy más alkatrészek ún. gyorszárral vannak rögzítve, ezeket is vegye figyelembe, amikor a kereket leszereli.

Átmenő tengelyek

A mai kerékpároknál gyorszárnak és csavaros tengelyek helyett átmenő tengelyek is használatosak, amelyek főleg a gyorszárakhoz hasonlóan működnek és hozzájuk hasonló a kezelésük is.

A tengelyt a villapapucsba kell csavarozni és a kerékagyat a két villaszár között összenyomni. A kerékagy és a tengely részben egy gyorsrögzítő karral kerül beszorításra, amelyet úgy kell kezelni, mint egy normál gyorsrögzítőt. Vannak olyan rendszerek, amelyeknél a tengely csak be van dugva vagy csavarozva és egy csavarösszekötéssel van rögzítve. Erre vonatkozóan olvassa el az alkatrészgyártó mellékelt útmutatóját és vegye igénybe szakkereskedője részletes tájékoztatóját a rendszerről.

A következő útmutató speciálisan a Rockshox®-villák átütő tengelyeire vonatkozik, azonban nagyrészt más villákra is érvényes.



Ha szakszerűtlenül szerelt kerékek közlekedik, a kerék mozoghat vagy a járműről leválhat. Ez a kerékpár károsodásához és a kerékpáros súlyos vagy életveszélyes sérüléseihez vezethet. Emiatt fontos a következő útmutatásokat figyelembe venni:

- Figyeljen arra, hogy a tengely, a villapapucsok és a gyorsrögzítő-mechanismusok tiszták és szennyeződésektől mentesek legyenek.
- Pontosan magyaráztassa el magának a kereskedőjével az első keréknek a beépített átütőtengelyes-rendszerrel történő megfelelő rögzítését.
- Rögzítse szakszerűen az első kereket.
- Soha ne használja a járművet, ha nem biztos abban, hogy az első kerék rögzítése szakszerű és hogy az nem tud leoldódni.

Beépítés

Helyezze a kereket a villapapucsba. Az agynak stabilan kell a villapapucsban lennie. A tárcsafékeknel ügyeljen arra, hogy a féktárcsa megfelelően legyen behelyezve a féknyeregbe.

Ellenőrizze, hogy a féktárcsa és az agy vagy a féktárcsákat rögzítő csavarok nem ütközzenek az alsó villaszárakba. Ha nem tudja, hogyan kell a kerékpárja tárcsafékeit beállítani, nézzen utána a fékgyártó kezelési útmutatójában.

Behelyezés és meghúzás

1. Emelje a gyorszár-kart a nyitott rész felé. Győződjön meg róla, hogy a kar a megfelelő részen van-e a tengelyen.
2. Tolja a tengely jobbról az agyba, amíg be nem áll a bal villapapucs mentébe.

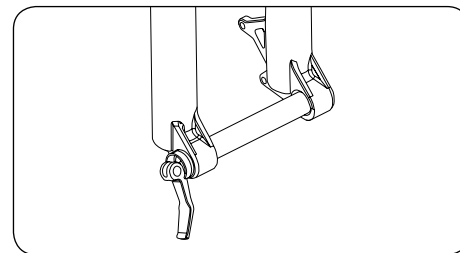

Átütőtengelyt a villapapucsba, kerékagy nélkül, Rock Shox® villa

3. A tengely villapapucsban történő meghúzásához, helyezze a gyorsrögzítő kart a résbe a tengely pereménél és húzza meg a tengelyt az óramutató forgási irányában kézi erővel. Ezután zárja a gyorsrögzítő kart annak átfordításával.

Záráskor éreznie kell a feszítést a gyorsrögzítő vízszintes helyzetében (amikor az a tengely alsó villaszárához/toldathoz képest 90 fokban) helyezkedik el.

A gyorsrögzítőnek a tenyerén észrevehető nyomot kell hátrahagynia.

Amennyiben 90 fokos állásban nem érez elenállást és a kar sem hagy észrevehető nyomot a tenyerén, akkor a feszesség mértéke még nem elégséges. Növelje meg a feszességet a következő módon: Nyissa a gyorsrögzítő-kart

és csavarozza a megfelelő feszesség eléréseig lassan szorosra a gyorsrögzítő rögzítőcsavarját. A feszesség növeléséhez nyissa a gyorsrögzítő kart és a kartovábbító közepén levő feszesség-beállításba dugjon be egy 2,5 mm inbuszkulcsot.

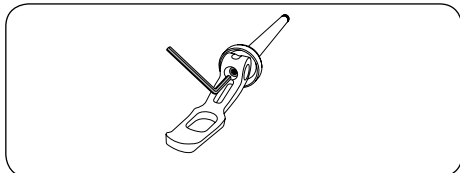

Átütőtengely beállítása gyorsrögzítő karral inbuszkulccsal

Forgassa az inbuszkulcsot az óramutatóval megegyező irányba és ellenőrizze újra a karfeszességet. Ismételje meg a műveletet a kielégítő karfeszesség eléréseig.

A tengelynek az alsó villaszáron való rögzítéséhez ne használjon más szerszámot. A tengely túlzott meghúzása esetén sérülhet a tengely és/vagy az alsó villaszár.



A gyorsrögzítő zárása után nem szabad elállítani vagy forgatni. A gyorsrögzítő elfordításakor a tengely kioldódhat és ezáltal jelentősen csökken a biztonság. Ez súlyos és/vagy halálos sérülésekhez vezethet.

Kiszereles

1. Nyissa a gyorsrögzítő kart és helyezze be a tengelyperemben levő horonyba.
2. Forgassa el a gyorsrögzítő kart az óramutató járásával ellenkező irányba annyira, hogy a tengely kijöjjön a villapapucs menetéből és húzza ki ezt követően a tengelyt a kerékgagyból. Ha az Ön kerékpárja Fox® márkájú villával szerelt, akkor a működés alapvetően azonos. Itt az átütőtengely villába helyezése bal oldalról történik.

Más gyártók átütőtengely-rendszerei

Más gyártóknál az átütőtengely zárási feszessége növelhető például a villapapucsban levő ellenanya oldásával, az óramutatóval megegyező irányú forgatásával, ismételt visszahelyezés után újbóli rögzítésével.

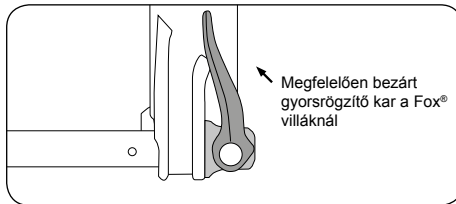
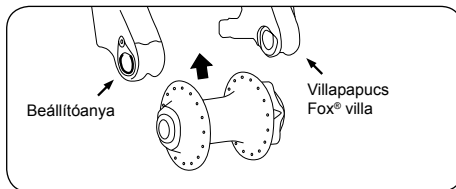

Ellenőrizze az összes gyorsrögzítő és átütőtengely biztos helyzetét akkor is, ha a kerékpárt csupán rövid ideig volt felügyelet nélkül. Csak akkor szabad elindulnia ha valamennyi gyorsrögzítő szorosra van zárva.

Pedálok felszerelése

Amennyiben kerékpárját leszerelt pedálokkal kapja meg, a pedálokat megfelelő csavarkulccsal kell a helyükre szerelnie. Vegye figyelembe, hogy a két pedált eltérő irányban kell becsavarozni és azokat nagy meghúzási nyomaték kell szorosra húzni (lásd a 35. oldalt). Kenje be mindkét menetet szerelőzsírral.

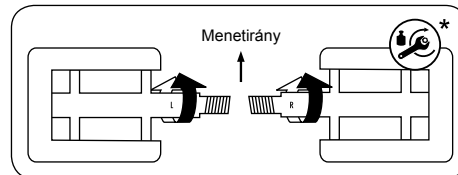

Klipsszel és szíjjal szerelt pedál esetében olvassa el az alkatrészgyártó mellékelt útmutatásait. Lábfejének a klipszbe való behelyezését és zárását először egy biztonságos forgalommentes területen gyakorolja. A szorosra húzott klipsz szíjnak a lábának **NEM** engednek szabad mozgást! Ennek bukás és sérülés lehet az eredménye.

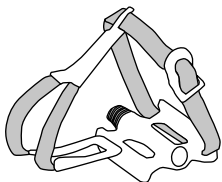

Rendszer- és patentpedálok használata esetén feltétlenül olvassa el a gyártó útmutatásait. Mielőtt először útnak indulna, gyakorolja egy nyugodt és biztonságos helyen, hogyan kell a cipőt a pedálban rögzíteni, illetve a pedálból kioldani. A túl könnyen vagy túl erősen kioldódó patentpedál biztonsági kockázatot jelent.

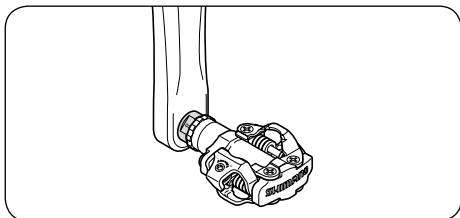

Forrás: Shimano® techdocs



A rendszerpedáloknál beállíthatja, mekkora erő hatására oldja a pedál a cipőt. Az első használathoz minimális kioldóerőt állítson be! A rendszerpedálokat tisztítsa rendszeresen és ápolja megfelelő permetező olajjal.

Az üléspozíció beállítása

A kerékpár első használata előtt az üléspozíciót a használó testmagasságához kell igazítani. A kerékpár használata csak így lesz biztonságos és egészséges.

Ehhez be kell állítani az ülés magasságát, vízszintes helyzetét és dőlését, valamint a kormány és a kormányoszlop magasságát és pozícióját.

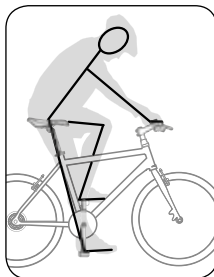

Helyes ülésmagasság

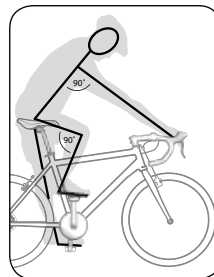

A felső térszöge min. 90°, a karszög 90°

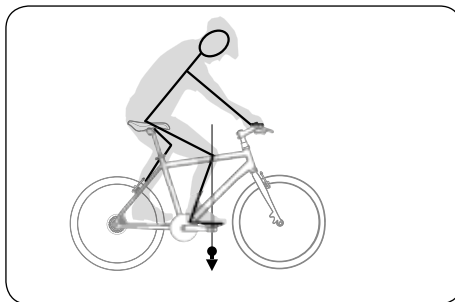

A könyöknek az üléső pedál fölött kell lennie.

A helyes ülés magasság meghatározása

Állítsa be a nyereget a megbecsült magasságra. Üljön föl a kerékpárra. Eközben tartsa meg valaki vagy támaszkodjon falhoz vagy korláthoz.

Állítsa be az egyik pedált a legalsó állásába és helyezze rá a sarkát. Ekkor a lábának kinyújtva kell lennie.

Amikor a lábfejét megfelelő menethelyzetbe állítja, akkor a lábának enyhén hajlítottnak kell lennie.

Lábfeje akkor áll kerékpározáshoz megfelelő helyzetben, amikor a lábának a legszélesebb része van a pedáltengely fölött.

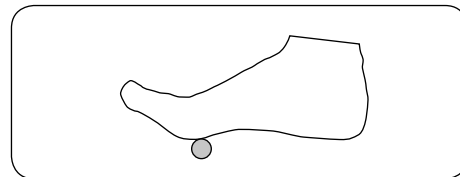

Ha patentpedált használ, akkor a pedállemezeket úgy állítsa be, hogy azok biztosítsák ezt a láb helyzetet. Ezáltal elkerüli a mozgásszervi sérüléseket és a lehető legnagyobb erőátvitelt biztosítja.



Gyerekeknek és kerékpározásban gyakorlatlan felnőtteknek lábujjhegygel el kell tudni érné a talajt. Ellenkező esetben megálláskor fennáll az elesés és a súlyos sérülések veszélye.

A nyeregdőlés beállítása

A nyeregmagasság beállítását követően ellenőrizze és szükség esetén állítsa be a nyereg dőlését. A nyereg felső felületének általában vízszintesen kell állnia. A beállítás az ülécscső szorítócsavarjának kilazításával végezhető el.

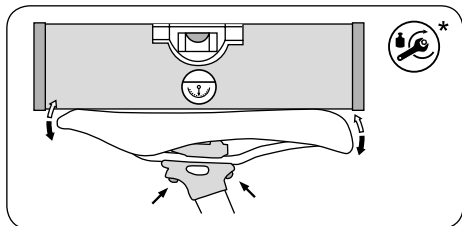

Patenttámasz kétszavaras rögzítéssel

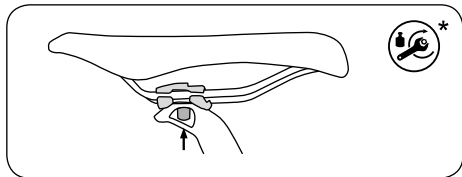

Patenttámasz egyszavaras rögzítéssel

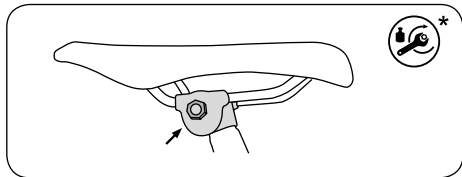

Rögzítés nyeregszárbiliinccsel

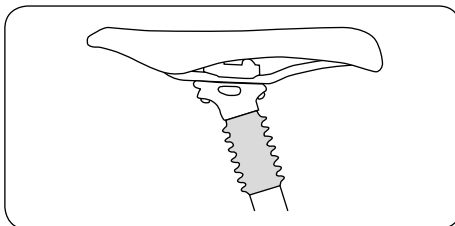

Rugós nyereg

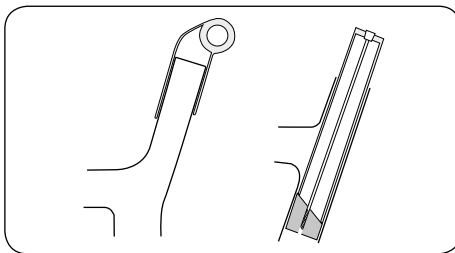

Integrated Seatpost

Ha a kerékpárja un. „Integrated seatpost”-tal ill. integrált rögzítéssel rendelkező nyeregtámaszsal szerelt, akkor ennek a kezeléséhez és beállításához olvassa el az alkatrészgyártó mellékelt útmutatásait.



Mielőtt elindulna, ellenőrizze az ülécscső és az ülés szilárd rögzítését. Ehhez fogja meg elől és hátul az ülést, és próbálja elfordítani. Az ülésnek nem szabad elfordulnia.

Ha a Mountainbike kerékpárja teleszkópos nyeregtámaszsal van szerelve, akkor használat előtt feltétlenül olvassa el a támaszgyártó mellékelt útmutatását.

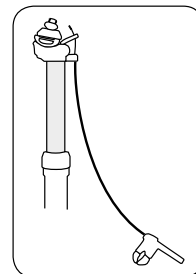

A rugós és teleszkópos ülécscövek beállításához és kezeléséhez olvassa el a gyártó kezelési útmutatóját.



Soha ne húzza az ülécscövet a rajta lévő maximum jelzésnél kijebb a vázcsőből! Ha nem talál maximum jelzést, akkor úgy állítsa be az ülécscövet, hogy legalább 7,5 cm maradjon a vázcsőben.

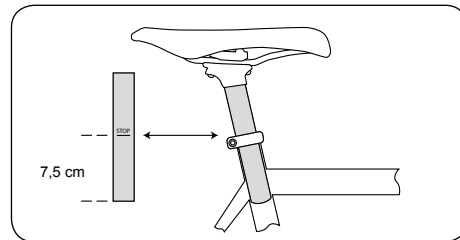

Hátsókerék rugózású kerekek esetén az ülécscső teljesen összenyomott rugó esetében sem érintkezhet a rugóstaggal!

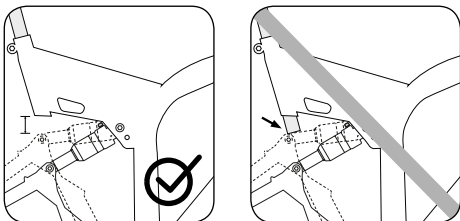

Kormánypozíció/Kormányzár beállítása

A kerékpárokon különböző kormányzár típusokat alkalmaznak:

Kormányzár

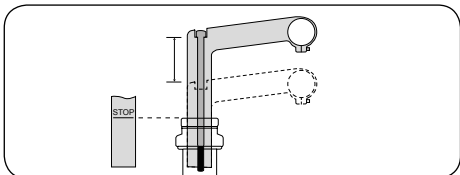

Magasságbeállítás lehetséges



A kormányzár állásának a megváltoztatása mindig magával hozza a kormánypozíció megváltozását.

A markolatoknak és szerkezeti elemeknek mindenkor biztonságosan elérhetőnek és működőképesnek kell lenniük. Figyeljen a huzalok és vezetékek megfelelő hosszára, hogy az összes lehetséges kormánymozdulat kivitelezhető legyen.

A-Head-kormányzár

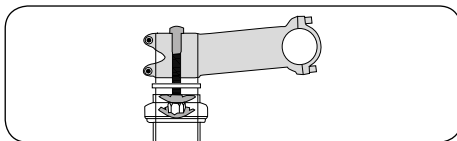

Magasságállítás lehetséges:

- A kormányzár alá vagy fölé beépített Spacer cseréjével
- A kormányzár elfordításával
- A kormányzár cseréjével



Csakis szakkereskedővel végeztessék

Állítható kormányzár

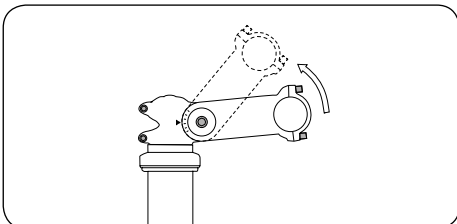

Kormányzár dőlésének állítása lehetséges



Kiegészítők használata esetén feltétlenül olvassa el a gyártó kezelési útmutatóját. A kormányon és a kormányzáron végzendő munkálatokat bizzza szakkereskedőre!

A fékkarok beállítása

A fékkart úgy állítsa be, hogy biztonságosan el tudja érni és fáradtság nélkül tudjon fékezni. Ismerje meg a fékkarnak az első- és hátsó kerékhez való hozzárendelését!

Egyes fékek fel vannak szerelve fékerő korlátozóval („Modulátor”). Ennek a szerkezeti elemnek kell megakadályozni a túlfékezést vagyis a kerekek veszélyes blokkolását.



A fékkart erősen behúzva, illetve a kar elmozdulási útjának végén a fékerő hirtelen megnövekedhet!

Szokjon hozzá a szokatlan fékhatáshoz. Kérje el és magyaráztassa el a gyártó kezelési utasítását.



A fékkarokat úgy kell beállítani, hogy azokat egyenes kinyújtott karral biztonságosan és fáradtságmentesen tudja működtetni.



Első elindulás előtt győződjön meg a fékkarok helyzetéről.

Agyváltók esetében a kormány jobb oldalán elhelyezett fékkar általában az első kerékre hat. Láncváltók esetében ez leggyakrabban a kormány bal oldalán elhelyezett fékkar.

Ha fel szeretné cserélni a fékkarok elhelyezését a kormányon, akkor az átszereléshez keresse fel egy szakműhelyt.

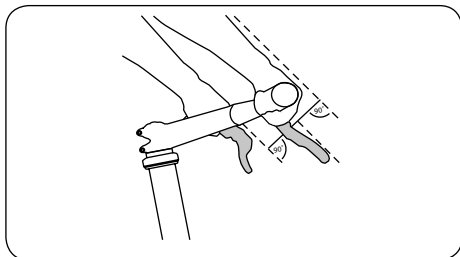

Annak érdekében, hogy a fékkar kisebb kézzel is biztonságosan megfogható legyen, a fékkar egy állítócsavarral (a karban) közelebb állítható a kerékpárhoz.

Egyes modelleknél a fékkarok speciális szerkezetekkel állíthatók közelebb a kerékpárhoz.

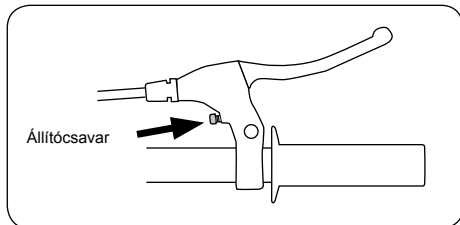

Úgy állítsa be a fékbowden feszességét, hogy a fékkar még erősen behúzva se érjen a kormány markolatához!

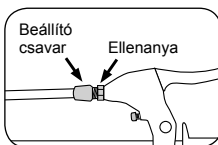
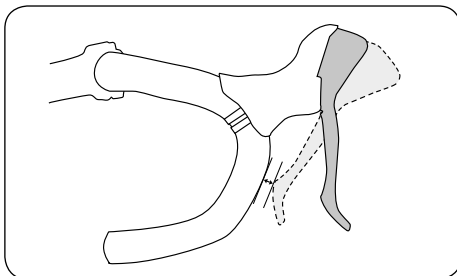
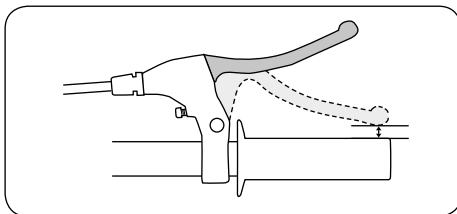

A mechanikus fék általában a fogón lévő beállító csavarral állítható be. Csavarozza ki a beállító csavart a fogóból annyira, hogy biztonságos legyen a fékezés. Ezt a pozíciót rögzítse a fogón lévő ellenanya megszorításával.

Kontrafék

Ha kerékpárján kontrafékkel van felszerelve, úgy fékezhet, hogy a pedálokat nem előre, hanem hátrafelé terheli. A hátsó agy nem szabadonfutós, így a pedálokat nem lehet hátrafelé tekerni!



Kontrafékezéskor legjobb fékezni, ha a pedálok vízszintesen állnak. Ha az egyik pedál fent, a másik lent áll, akkor a rossz erőeloszlás miatt csak rosszul fékezhet!



Hosszú lejtőkön a kontrafék teljesítménye drasztikusan lecsökkenhet! Hosszabb idejű fékezés hatására a fék felforrósodhat. Ha hosszabb lejtőn halad, használja az első féket is. Tegye lehetővé a kontrafék lehűlését és ne érintse meg a fékdobot.

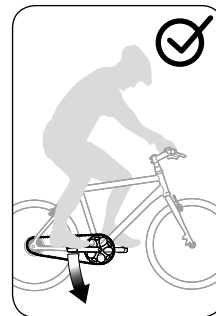
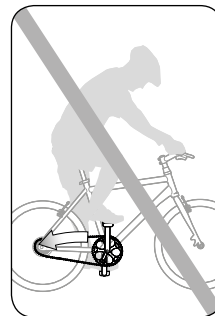

Gyermekek

Gyerekerékpár/Támasztókerekek

Szülőként, illetve törvényes képviselőként nagy felelősséget jelent az, ha kerékpározó gyermeke részt vesz a közúti közlekedésben!

- Kérjük, szenteljen időt arra, hogy egy biztonságos és nyugodt helyen (pl. parkolóban vagy mezőn) türelemmel segítse gyermeke első próbálkozásait.
- Magyarozza e gyermekének, hogy csakis sisakban, és világos, messziről látszó ruházatban szabad kerékpárra ülnie.
- Úgy állítsa be az ülést és a kormányt, hogy gyermeke bármilyen helyzetben letehesse a lábát a talajra: a kényelmes ülés helyzet rendkívül fontos a kerékpár biztos irányításához.
- Magyarozza el gyermekének, majd gyakorolják együtt az első és hátsó fék használatát. Különösen a kontrafék kezelését és a kézifék elővigyázatos működtetését, mellyel az első kerék féke működik, kell gyakorolni.

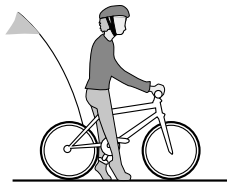

Ha támasztókereket használ, feltétlenül olvassa el figyelmesen a gyártó szerelési utasítását! A támasztókerekeknek abszolút biztosan kell állniuk, gyermeke erre hagyatkozik! Ha nem biztos abban, hogy helyes-e a szerelés, kérjen tanácsot szakkereskedőjétől!



A támasztókerekek használata segíthet a gyermeknek a kerékpárral való ismerkedésben. Az esések megakadályozására kerülnek, a biztonság érzése segíthet. Azonban a gyermek először egy „háromkerékű” hajtását szokja meg. Nem tanulja meg az egyensúly megtartását és a szükséges kiegyenlítő mozgások végrehajtását. Ennélfogva különösen figyelmesnek kell lennie a támasztókerekek eltávolításakor. A gyermeknek sok újat és mást kell tanulnia.

Gyerekek/gyereketánfutó magávalvitele

- Kizárólag biztonságos, bevizsgált gyermekülést használjon!
- A gyermeknek sisakot kell viselnie, és gondoskodni kell arról, hogy lábai nem érnek mozgó alkatrészekhez, pl. a küllőkhöz.
- A gyermekülés megváltoztatja a kerékpár menettulajdonságait. Ügyeljen a meghosszabbodó fékútra és az instabilabbá váló kanyarvételre. Gyakorolja a gyermeküléssel történő kerékpározást egy biztonságos helyen.
- Vegye figyelembe a gyártók által mellékelte útmutatókat.



Tájékozódjon a gyermek és a kerékpárvezető életkorára vonatkozó joggyakorlatról.



Gyermekülést csakis az erre alkalmas kerékpárookra szereljen fel.

Szénszálból készült vázakra és alkatrészekre nem szerelhető gyermekülés!

Soha ne rögzítse a gyermeküléseket a nyereg-támaszon! Minden rugót és mozgó részt tekerjen körbe, ill. védjen a nyergen és a nyereg-támaszon. Bizonyosodjon meg róla, hogy a gyermek ujjával nem tud bejutni! Jelentős sérülésveszély áll fenn!

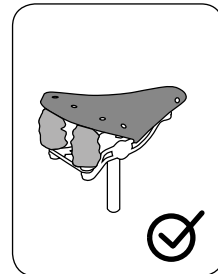
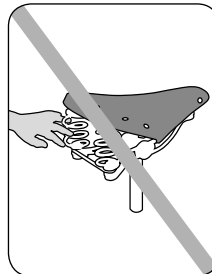
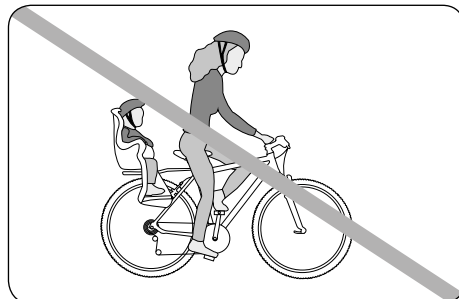



Ha kerékpárjához fel nem szerelt tartozék szállítására került sor, feltétlenül vegye figyelembe a gyártók útmutatásait.

A gyermekutánfutókról:

- Jó minőségű gyermekutánfutót válasszon.
- Gyermekutánfutót csakis olyan kerékpárra és csakis olyan rögzítő berendezéssel csatlakoztasson, amit a gyártó ilyen célra tervezett vagy jóváhagyott.
- A gyermekutánfutók sokszor nehezen észrevehetők a közlekedésben! A jobb láthatóság érdekében használjon színes zászlót és engedélyezett világítóberendezéseket. Kérdezze meg szakkereskedőjét a biztonsági tartozékokról.
- Ügyeljen arra, hogy az utánfutóval együtt kerékpárja sokkal hosszabb lesz annál, mint amit megszokott. A gyermekutánfutó korlátozza a kerékpár irányíthatóságát. Ügyeljen a meghosszabbodó fékútra és az instabilabbá váló kanyarvételre. Az utánfutóval ellátott kerékpár kanyarokban is másképp viselkedik, mint utánfutó nélkül. Ezt mindenképpen vegye figyelembe, amikor közlekedik. Mielőtt részt venne a közúti forgalomban, gyakoroljon üres utánfutóval egy biztonságos, forgalomtól elzárt területen.



Ellenőrizze, hogy az utánfutó gyártója megadta-e a maximális terhelést és az engedélyezett legnagyobb sebességet. Ezeket az értékeket be kell tartani. 16 évesnél fiatalabb gyerekeknek törvényileg nem megengedett utánfutóval közlekedni.



Az elől-hátul teleszkópos kerékpárok nem alkalmasak utánfutók és gyermekutánfutók vontatására!

A csapágyszakaszokat és a rögzítéseket nem az ilyenkor fellépő erők felvételére tervezték. Ilyenkor fokozott kopás és törés jelentkezhet, ami súlyos következményekkel járhat.

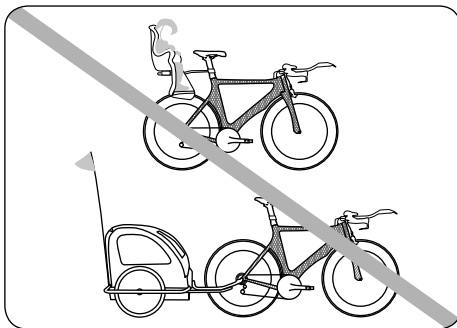
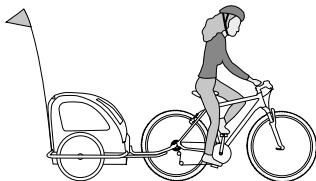

Váz

A vázformák a kerékpár típusának és funkciójának megfelelően különbözőek. A modern vázak különböző anyagokból, például acél- vagy alumíniumötvözetből vagy karbonból (szénszál) állnak.

Az ipari nyersanyagok és a konstrukció terén történt fejlesztések által napjainkban már minden vázforma biztonságosra és menetstabilra készíthető. A kényelmesen alacsony átlépés ellenére biztos lehet abban, hogy csomaggal is mindig biztonságosan közlekedhet kerékpárjával.

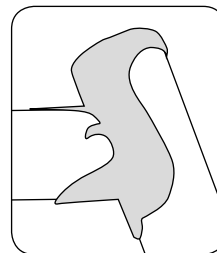

Hüvelyezett acélváz

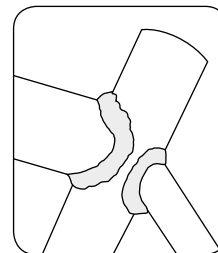

Hegesztett alumíniumváz



Ha ellopnák a kerékpárt, akkor a vázsám alapján azonosítható. Jegyezze fel minden esetben a teljes számot helyes számsorrendben. Ellenkező esetben nem lehetséges az egyértelmű azonosítás.

A kerékpárhoz tartozó átadási dokumentumban talál egy szakaszt, ahová fel tudja jegyezni a vázsámot.

A vázsám a váz különböző helyein lehet gravírozva. Gyakran a nyeregszáron, a villapapucson vagy a hajtómű csapágyházon található.



Semmilyen körülmények között nem szabad deformálódott vagy repedt vázzal kerékpározni. A sérült elemeket soha ne maga javítsa. Balesetveszély áll fenn. A meghibásodott elemeket szakkereskedőnek kell kicserélnie. A kerékpárt csak a csere után használja ismét.

Kereten levő meghibásodások vagy szerkezeti elemek balesethez vezethetnek. Ha a kerékpár nem fut tökéletesen egyenesen, annak az oka az elhúzott váz vagy egy deformált villa lehet. A váz és villa ellenőrzése és az esetleges nyombeállítás érdekében forduljon szakkereskedőhöz.

Rugózás

Ha kerékpárja rugóstagokkal van szerelve, be kell állítani azokat a kerékpáros testtömegéhez és a felhasználás céljához. Ez a művelet szakutadást és tapasztalatot igényel, így mindig szakkereskedőjével együtt végezze el. Olvassa el figyelmesen a kerékpár rugóstagjaihoz mellékelt útmutatókban leírtakat.

Egy jellemző rugós villa kinézete:

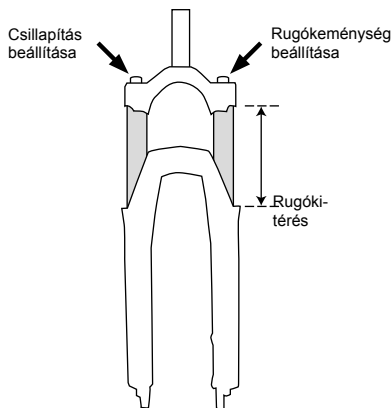

Egy rugós villa összehangolásakor a villagyártó kezelési utasítását kell követni. Általánosan érvényes, hogy egyenetlenségeken történő áthaladásakor a villák észrevehetően dolgoznak, azonban nem „ütnek”, vagyis ütközésig összenyomódnak.

Megfelelő alapbeállítás esetén a rugóelem a rugókitérés mintegy 10–15% (Cross Country), 15–20% (túra) ill. 25–33% (Enduro, Freeride, Downhill) összenyomódik, ha a kerékpáros nyugodtan ül a kerékpáron.



A jó működéshez fontos a rugós villa rendszeres tisztítása. Speciális tisztítók vagy mosószeres meleg víz megfelelő. Kenéshez, ami minden tisztítás után szükséges, de egyébként is rendszeresen el kell végezni, a szakkereskedőnél alkalmas permetező olajat talál. Ugyanez vonatkozik a rugós nyeregtámaszokra is.



A legtöbb rugós nyeregtámasz összehangolható a kerékpáros súlyával. Ehhez legtöbb esetben ki kell venni a támaszt. Erre vonatkozóan kérdezze szakkereskedőjét.

Rugós váz és rugóelemei

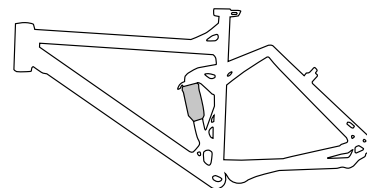

Itt a váz hátsó része mozgathatóan csapágyazott és egy teleszkóp által rugózik és csillapít.

Vannak teleszkópok, melyek fémrugóval rugóznak és olyanok, melyeknél ezt a feladatot egy légkamra veszi át. A kiváló minőségű teleszkópoknál beállítható a rugónyúlás és összehúzó sebességét csökkentő csillapítás.

Egy tipikus rugóelem kinézete:

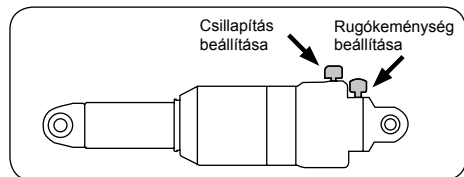

Részletes információkért olvassa el a gyártó mellékelt útmutatását.



Kerülje kerékpárjának nagynyomású tisztítóberendezéssel való mosását, mert a nagy nyomás következtében a tisztítófolyadék bejut a tömített csapágyakba és tönkreteszi azokat.

Magát a teleszkóp dugattyút és a tömítést a rendszeres kerékpár-karbantartás keretében puha ronggyal óvatosan át kell törölni. A teleszkóp futófelületére és a tömítésre permeezett permetező olaj működőképesen tartja. Ehhez speciális permetező olaj áll rendelkezésre, mint például a Brunox®.

Rendszeresen kell ellenőrizni a hátsó rész csuklójátékát. Tartsa a vázat feszesen és próbálja meg a hátsó kereket oldal irányba mozgatni. A hátsó kerék gyors felemelésével és leállításával ugyancsak meg tudja állapítani, hogy a teleszkóp rögzítésénél van-e játék. Amennyiben bárhol a) mozgást érez vagy b) zörgés hallatszik, akkor azonnal vizsgálta meg kerékpárját a szakkereskedővel.

Ajavításig ne használja a kerékpárt.



Az Ön biztonságához elengedhetetlen a rugóelemek működése és rögzített helye. Ápolja és ellenőrizze rendszeresen az elől-hátul teleszkópos kerékpárját! Meleg víz kevés mosószerral vagy egy lágy tisztítószer megfelelő.



A csavarokat mindig az előírt meghúzási nyomatékkal húzza meg. Ellenkező esetben a csavarok leszakadhatnak vagy törhetnek és a felszerelt elemek leválhatnak (lásd 35. oldal).



Az elől-hátul teleszkópos kerékpárok nem alkalmasak utánfutók és gyermekutánfutók vontatására!

A csapágyazásokat és a rögzítéseket nem az ilyenkor fellépő erők felvételére tervezték. Ilyenkor fokozott kopás és törés jelentkezhet, ami súlyos következményekkel járhat.



Ha az elől-hátul teleszkópos váz csak egy rövid, alul nyitott nyeregcsárral bír, akkor a nyeregtámasz támaszt csak annyira szabad leengedni, hogy az a rugókitérés teljes kihasználásakor ne érintse a rugóelemet.

Karbantartás/Ápolás



Ellenőriztesse kerékpárját egy szakkereskedővel. A kereskedő felismeri a sérüléseket és a kopott szerkezeti elemeket és tanácsot tud adni a pótlás kiválasztásához. A biztonsági szempontból fontos szerkezeti elemeket (váz, villa, kormány, kormányzár, vezérlőkészlet, fékek, világítás) ne javítsa maga.



A kerékpár, mint minden mechanikus szerkezeti elem, kopásnak és nagy igénybevételnek van kitéve. A különböző anyagok és szerkezeti elemek az eltérő igénybevétel miatt eltérően kopnak és használnódnak el. Amikor egy szerkezeti elem túllépi a tervezett használati idejét, akkor az hirtelen tönkre mehet és ilyenkor a kerékpárosnak akár károkat is okozhat. A nagy igénybevételnek kitétt területeken minden nemű repedés, karcolódás vagy színváltozás a szerkezeti elem használati idejének lejártára utal; ilyenkor az alkatrészt ki kell cserélni.



Csavarok és nyomatékkulcs

A kerékpáron végzett valamennyi munka alkalmával figyeljen, hogy minden csavart megfelelő nyomatékkal kell meghúzni. A rögzítéshez szükséges nyomaték sok szerkezeti elemre rá van nyomtatva.

Megadása Newtonméterben (Nm) történik és nyomatékkulccsal van feltéve. Legmegfelelőbb olyan nyomatékkulcsot használni, amely kijelzi a beállított meghúzási nyomatékot. A csavarok különben beszakadhatnak vagy törhetnek. Ha nincs nyomatékkulcsa, akkor ezeket a munkákat feltétlenül engedje át a szakkereskedőnek!

A csavarkötésekhez tartozó legfontosabb meghúzási nyomatékokat tartalmazó táblázatot a 35. oldalon találja.

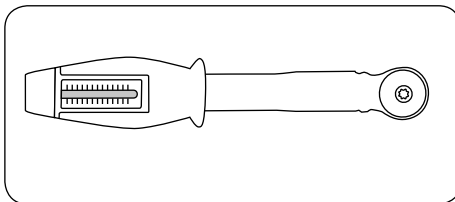

Nyomatékkulcs

Kerékpárlánc

A kerékpárláncot jó működése érdekében rendszeresen tisztítani és kenni kell (lásd 34. oldal). A szennyeződések a normál kerékpárosáskor eltávolíthatók. Egyéb esetben a lánc megtisztításához egy olajos rongyot lehet használni. Amikor tiszta, akkor a csuklópontokon megfelelő kenőanyaggal olajozható. Bizonyos idő elteltével a főlöszleges kenőanyag letörölhető.

Láncfeszesség



A lánc és a váltók biztonságos működéséhez a láncnak adott feszességgel kell futnia. A láncváltók automatikusan megfeszítik a láncot. A láncfeszítő nélkül szerelt kerékgagyaknál meg kell szorítani a túlságosan laza láncot. Ellenkező esetben a lánc lefuthat a lánckerékről, ami balesetet eredményezhet.



Az állítható villapapuccsal szerelt kerékpároknál állításhoz nem a tengelyanyát, hanem a tengelytartó rögzítő csavarjait oldjuk, majd húzzuk meg ismét. Ha a hajtómű csapágházba egy excenterpersely van szerelve, akkor a lánc feszítését ebben az esetben a mindenkori gyártó útmutatása szerint kell elvégezni.



Ügyeljen a tengelyanyák és a fékellentartó megfelelő rögzítésére!

1

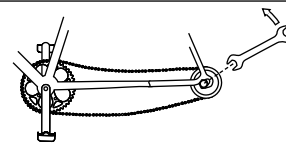

2

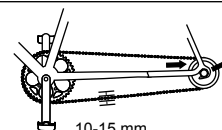

10-15 mm

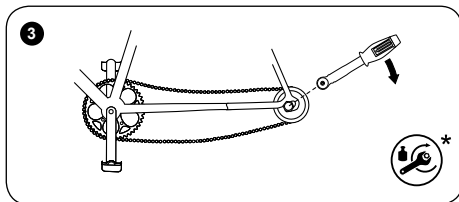

i A szennyezettség és a tartós terhelés koptatja a láncot. Amikor a lánc ujjal egyértelműen (kb. 5 mm) leemelhető az első láncányérről, akkor ki kell cserélni. A láncváltók modern láncai részben már nem rendelkeznek lánczárral. Nyitásukhoz/cseréjükhez/zárásukhoz célszárszám szükséges. Ezeket a szakkereskedőnek kell cserélnie.

A többi lánc kiszállítása/szerelése lánczárral történik. Ezek részben szárszám nélkül nyithatók. Ezek a lánczárak megfelelő szélességben a meghajtási rendszertől függően menet közben is használhatók javításhoz.

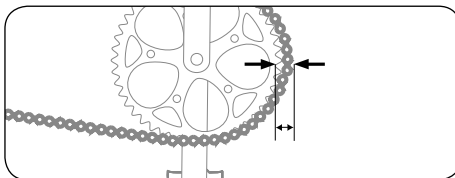

Szíjmeghajtás

i Ha a kerékpár szíjhajtással van szerelve, akkor üzembe helyezés előtt feltétlenül olvassa el az alkatrészgyártó mellékelt üzemeltetési utasítását.

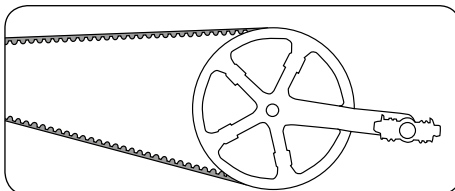

Kerekek

Kerekek ellenőrzése

A kerékpár az úttesthez a kerekkel kapcsolódik. A kerekek az alap egyenetlenségei és a kerékpáros súlya által erős terhelésnek vannak kitéve.

Kiszállítás előtt elvégzik az alapos ellenőrzést és a kerekek centírozását. A küllők az első megtett kilométerek során állnak be.

- Az első 100 kilométer után a kerekeket egy szakműhelyben ellenőriztesse és adott esetben centírozassa.
- A küllők feszességét ezután rendszeres időközönként ellenőriztetni kell. A lelazult vagy sérült küllőket a szakkereskedőnek cserélni ill. centírozni kell.

A keréknek a vázban és villában való rögzítése eltérő módon történhet. A kerék rögzítése szokás szerint tengelyekkel vagy gyorsrögzítővel történik. Emellett különböző átütő tengelykapcsolatok léteznek, melyek rögzítése csavarosan vagy különféle gyorsrögzítő rendszerekkel van megoldva. Ha az Ön kerékpárja átütő tengellyel szerelt, akkor további információkat talál a „Gyorsrögzítők” fejezetben, a gyártó mellékelt kezelési utasításában vagy interneten a mindenkori gyártó web-lapján.



Valamennyi menetes kötést mindig megfelelő meghúzási nyomatékkal kell szorosra húzni. Nem megfelelő meghúzási nyomaték esetén a csavarok eltörhetnek vagy a beépített alkatrészek lelazulhatnak (lásd 35. oldalon „Csavarkötések meghúzási nyomatékai”).

Agyak ellenőrzése

Az agycsapágyakat a következők szerint ellenőrizze:

- Emelje fel a talajról előbb a kerékpár első, majd a hátsó kerekét. Lökje meg a kereket, hogy az forogjon.
- A keréknek ekkor tovább kell forognia néhány fordulattal, majd a forgásnak fokozatosan kell megszűnni. Ha a kerék hirtelen áll meg, akkor a csapágy rossz. Kivétel az agydinamós első kerék. Ennek valamivel nagyobb a futási ellenállása. Ez haladáskor alig számít, azonban ennél a vizsgálatnál észrevehető.
- Az agycsapágnak nem lehet játéka. Húzza a kereket a villában ill. hátul jobbra és balra a lazaságának az ellenőrzéséhez. Ennek során nem szabad mozgást érezkelnie.
- Ha a kerék a csapágyban enyhén oldalra mozdul vagy nehezen forog, akkor az agycsapágyat be kell állítania egy szakkereskedőnek.

Felni/Abroncsozás

A felniket rendszeresen tisztítsa a 38. oldalon levő ellenőrzési terv szerint. Ennek során ellenőrizze a kopás jeleit:



A modern felnik (24"-tól) jelzik, ha fékdörzsölés következtében kopottak. Ehhez a felnik fékfelületén benyomott vagy színes pontok vagy vonalak vannak. Nem szabad tovább használni a felnit, ha ezek eltűnnek. Ugyanez a funkciója a bizonyos használati idő elteltével láthatóvá váló benyomásoknak vagy színes jelöléseknek. A felnik szakkereskedő általi ellenőrzése legkésőbb két pár fékgumi elhasználása után szükséges.

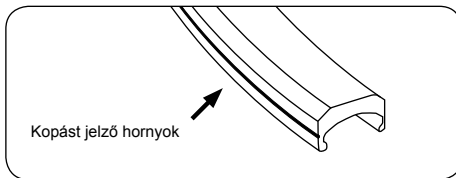

Az eredeti kerekek vagy hajtókarok cseréjekor győződjön meg róla, hogy elegendő távolság van a kerék és a cipő között. Ellenkező esetben baleset történhet, ill. leeshet a kerékpárról.



Különösen a kompozit anyagú, mint szénszál felnik igényelnek különleges figyelmet. Az abroncsfék általi

dörzsölődés, de a normál üzemmód is jelentős terhelést okoz.

- Csak a felni anyagához illeszkedő fékbetéteket használjon!
- Minden elindulás előtt ellenőrizze a kompozit anyagú felniket és kerekeket kopás, deformáció, repedés és lepattogzódás szempontjából!
- Ha változásokat észlel, akkor ne induljon el ezekkel a szerkezeti elemekkel, amíg azokat a szakkereskedő vagy a gyártó nem ellenőrizte és hibátlannak nem találta!
- Ne tegye ki a szénszál szerkezeti elemeket magas hőhatásnak. Már az intenzív napsugárzás is létrehozhat magas hőmérsékletet, például kerékpár járműben tárolásakor. Ez károsíthatja a szerkezeti elem szerkezetét. Alkatrészhibának esés és súlyos sérülés lehet a következménye!



Rendszeresen ellenőrizze a kerékpár abroncsait is. Az abroncs oldalán találja az engedélyezett legalacsonyabb és legmagasabb nyomásértékeket. Maradjon ezeken az értékeken belül, ellenkező esetben az abroncs leválhat a felniről vagy kidurranhat! Ha az abroncsokon és a felniken különböző nyomásértékek vannak megadva, az alacsonyabb maximális és a magasabb minimális nyomásértéket kell figyelembe venni. Abroncscsere alkalmával mindig azonos profilú, azonos méretű azonos típusra cseréljen. Ellenkező esetben a menettulajdonságok kedvezőtlenül megváltozhatnak. Ennek bal eset lehet a következménye.

i Gumiköpenyek különböző méretben (dimenzióban) fordulnak elő. A gumiméret-adatok szabványosítva vannak megadva.

1. példa: „46-622” azt jelenti, hogy a gumiköpeny 46 mm széles, a felni átmérője 622 mm.

2. példa: „28 x 1.60 Zöll” azt jelenti, hogy a gumiköpeny 28 coll átmérőjű a szélessége 1,60 coll

Abroncs és légnyomás

Az ajánlott abroncsnyomás értékei vagy barban vagy psi-ben adhatók meg. A következő táblázat mutatja a szokásos nyomásértékek átszámítását és megmutatja, hogy ezek a nyomásértékek milyen abroncsszélességnél használatosak.

Abroncsszélesség *Ajánlott levegőnyomás*

20 mm 9,0 bar 130 psi

23 mm 8,0 bar 115 psi

25 mm 7,0 bar 100 psi

28 mm 6,0 bar 85 psi

30 mm 5,5 bar 80 psi

32 mm 5,0 bar 70 psi

Abroncsszélesség *Ajánlott levegőnyomás*

35 mm 4,5 bar 65 psi

37 mm 4,5 bar 65 psi

40 mm 4,0 bar 55 psi

42 mm 4,0 bar 55 psi

44 mm 3,5 bar 50 psi

47 mm 3,5 bar 50 psi

50 mm 3,0 bar 45 psi

54 mm 2,5 bar 35 psi

57 mm 2,2 bar 32 psi

60 mm 2,0 bar 30 psi

i A tömlőgyártó által készített adatokat vegye figyelembe. Ezek bizonyos esetekben eltérők lehetnek. Figyelmén kívül hagyásuk a köpeny és tömlő károsodását okozhatja.

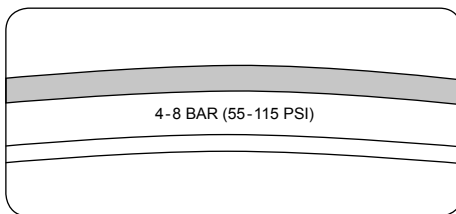

Nyomásadat megadásának példája

i Az abroncsok kopóalkatrészek. Ellenőrizze rendszeresen a nyomást, profilt és az abroncsok állapotát. Nem alkalmas minden abroncs minden használatra. Abroncsválasztáskor kérje ki a szakkereskedő tanácsát.

i Kerékpárja jó és biztonságos működése csak akkor biztosított, ha a szerkezeti elemek cseréjéhez megfelelő és jóváhagyott alkatrészeket használ. A megfelelő anyagokról kérje ki a gyártó, importőr vagy a szakkereskedő tanácsát.

i A biztonsági szempontból fontos tönkrement vagy elkopott alkatrészeket csak a gyártó eredeti alkatrészeire vagy az általa jóváhagyott elemekre cserélje ki. A világító-berendezés esetében ez előírás, eltérő szerkezeti elemek esetében, ha nem jóváhagyott alkatrészeket használ, akkor legtöbbször megszűnik a gyártói szavatosság és/vagy garancia.

i Ha nem eredeti vagy hamisított alkatrészek használatakor funkcióvesztés fenyeget! A rossz tapadású vagy nem üzembiztos abroncsok, a rossz súrlódási értékű és helytelenül beépített vagy hibás konstrukciójú könnyűszerkezetű elemek súlyos következményekkel járó baleseteket okozhatnak. Ugyanez érvényes a szakszerűtlen szerelésre is!

Tömlő nélküli abroncsok/Tubeless

Ha a kerékpár tömlő nélküli abroncsokkal van szerelve, olvassa el az abroncsok és a felnik gyártóinak mellékelt útmutatóit.



Tömlő nélküli abroncsot csak az erre készült felniken használjon! Ezt például az „UST” rövidítés jelzi megfelelő módon.



A tömlő nélküli abroncsot csak előírt módon használja megfelelő levegőnyomással és adott esetben az ajánlott tömítő folyadékkal.

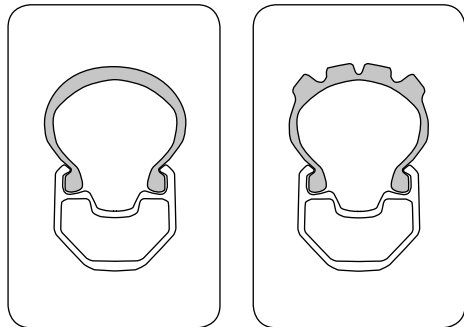

A tömlő nélküli abroncsot csak szerszám nélkül szabad felszerelni és a felniről levenni, mert eltérő esetben tömítetlenségek keletkezhetnek. Amennyiben a tömítő folyadék nem elegendő a defekt megakadályozásához, akkor a szelep eltávolítása után normál tömlő is alkalmazható.

Tömlős abroncsok

Ha a kerékpár tömlős abroncsokkal van szerelve, olvassa el az abroncsok és a felnik gyártóinak mellékelt útmutatóit.

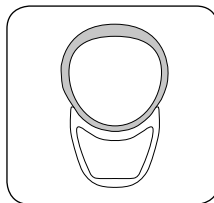

A Mountainbike (MTB) kerékpárokon tömlős abroncsokat is találhatók. Ehhez olvassa el a gyártók által mellékelt útmutatókat.

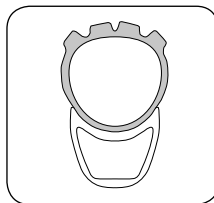

Tömlős abroncsot csak az ehhez készített felnin használjon! Ezek nem rendelkeznek abroncsperemmel, hanem egy kívül sima, befelé ívelt felülettel. Itt a tömlős abroncs fel van ragasztva.



A tömlős abroncsokat csak előírással módon megfelelő levegőnyomással használja!



A tömlős abroncs felragasztása speciális készséget és tapasztalatot igényel! A tömlős abroncs cseréjét bízza mindig szakemberre. Tájékozódjon a tömlős abroncs helyes kezeléséről és biztonságos cseréjéről!

Durrdefekt elhárítása

A következő felszerelésre van szüksége:

- Szerelőkar (műanyag)
- Foltok
- Gumiodat
- Smirglipapír
- Villáskulcs (gyorsrögzőtő nélküli kerekekhez)
- Pumpa
- Póttömlő

1. Fék nyitása

Ehhez olvassa el a „Fékek” fejezetben levő leírást (27. oldal).

2. Kerék kiszérése

- Ha a kerékpárja gyorsrögzőtővel vagy átütőtengellyel rendelkezik, akkor nyissa ezeket (lásd 10. oldal)
- Ha a kerékpáron hatlapú anyák vannak, akkor villáskulcs óramutató járásával ellenkező irányú forgatásával oldja ezeket.

A fentebb megadott lépések után az első kereket ki tudja venni.



Forrás: Shimano® techdocs

A hátsó kerék:

- Ha a kerékpár láncváltós, akkor váltson a legkisebb fogaskerékre. A váltómű ebben az állásban akadályozza legkevésbé a kiszerelést.
- Ha a kerékpárja gyorsrögizítővel vagy átütőtengellyel rendelkezik, akkor nyissa ezeket (lásd 10 és 11. oldal)
- Ha a kerékpáron hatlapú anyák vannak, akkor villáskulcs óramutató járásával ellenkező irányú forgatásával oldja ezeket.
- Húzza a váltóművet kissé hátra.
- Emelje meg kissé a kerékpárt.
- Üssön rá enyhén tenyérrel a kerékre felülről.
- Húzza ki a kereket a vázból.

Ha a kerékpár agyváltós, akkor váltó leszereléséhez olvassa el a gyártó mellékelt útmutatásait.

A kerékpártömlők szeleptípusai

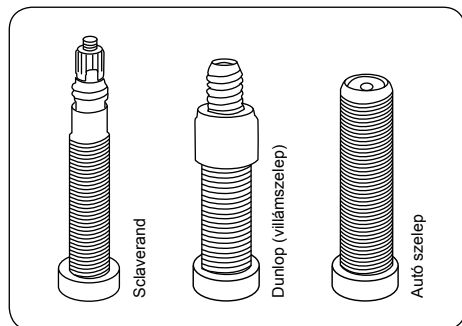

3. Abroncs és tömlő leszerelése



Tömlős abroncs esetén lásd 25. oldal

- Csavarja le a szelepről a sapkát, a szelepszorító anyát és esetleg a hollandi anyát. A Dunlop- vagy villámszelep esetében vegye ki a szelepbetétet.
- Engedje ki a maradék levegőt a tömlőből.
- Helyezze a szerelőkart a szeleppel szemben az abroncs belső élére.
- Csúsztassa be a másik kart kb. 10 cm távolságban a felni és abroncs közé.
- Emelje át a köpeny szélét az abroncspere-men.
- Emelje meg az abroncsot annyiszor, hogy az a teljes kerületen leváljon.
- Vegye ki a köpenyből a tömlőt.

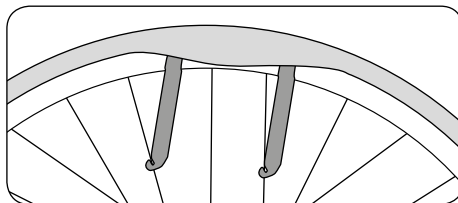

4. Tömlőcsere

Cserélje ki a tömlőt



A tömlős és tömlő nélküli abroncsokat az abroncs- illetve felni gyártó útmutatási szerint kell cserélni.

5. Abroncs és tömlő szerelése



Kerülje az idegen anyagok abroncsbelsőbe jutását. Gondoskodjon arról, hogy a tömlő ne gyűrődjön és csípődjön be.

Gondoskodjon arról, hogy a felniszalag valamennyi küllőlezárót fedje és ne legyen sérült.

- Állítsa a felni egyik szélét az abroncsba.
- Nyomja be a felnibe az abroncs egyik oldalát.
- Dugja át a szelepet a szelepfuraton a felnibe és tegye be a tömlőt a köpenybe.
- Tolja át az abroncs másik oldalát komplett az abroncspere-men.
- Ellenőrizze a tömlők megfelelő elhelyezkedését.
- Dunlop- vagy villámszelep esetében: Dugja be a szelepbetétet a helyére és csavarozza szorosra a hollandi anyát.
- Pumpálja fel kissé a tömlőt.
- Ellenőrizze az elhelyezkedést és az abroncs körfutását a köpenyperem ellenőrző gyűrűje segítségével. Korrigálja a köpeny elhelyezkedését kézzel, ha a körfutás nem megfelelő.
- Fújtsa fel a tömlőt az ajánlott abroncsnyomásra.



Beszereleskor figyeljen a köpeny futásirányára.

6. Kerék beszerelése

A gyorsrögzítővel ill. a csavaros- vagy átütőténnyel szerelt kereket biztonságosan rögzítse a vázba vagy villába.



Ha a kerékpárja tárcsafékekkel rendelkezik akkor győződjön meg arról, hogy a féktárcsák megfelelő helyen legyenek a fékbetétek között!

A láncváltók, agyváltók és a kombinált agy-láncváltók helyes és biztos szereléséhez és beállításához olvassa el a váltógyártó útmutatásait.



A csavarokat mindig az előírt meghúzási nyomatékkal húzza meg. Ellenkező esetben a csavarok megszakadhatnak és a felszerelt elemek leválhatnak (lásd 35. oldal).

- Akassza be a fékbowdent, rögzítse vagy zárja a fék-gyorszáró segítségével.
- Ellenőrizze, hogy a fékbetétek találkozzanak a fékfelületekkel.
- Rögzítse biztonságosan a fékkart.
- Végezzen fékpróbát.

Fékek

A modern kerékpárok nagy számú lehetséges fékkel lehetnek felszerelve.

Különböző rendszerek vannak:

Felnifék, V-fékként

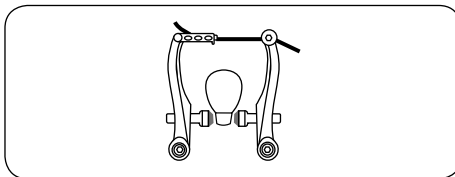

Ha a felnit az egyik fékgumi súrolja:

A rugóbeállító csavarral tudja a rugóerőt úgy beállítani, hogy mindkét fékgumi egyenlő mértékben emelkedjen el a felniről a fékkar elengedésekor. Végezetül ellenőrizze a fék helyes működését.

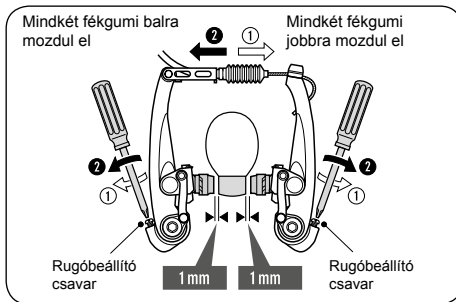

A fékek beállítása a felnihez

Forrás: Shimano® techdocs

Cantilever fék

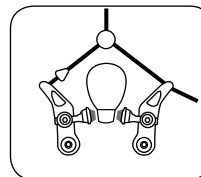

Cantilever- vagy V-fék oldása:

- Egyik kezével fogja át a kereket
- Nyomja össze a fékkarokat a felnihez
- Akassza ki a fékbowdent vagy a bowdenházat az egyik fékszárra.

Oldalhúzás fék

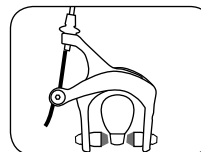

Oldalhúzás-felnifék nyitása:

- Nyissa a gyorsrögzítő kar a fékkaron vagy a fékemelőn, vagy:
- Ha nincs gyors fékrögzítő, akkor engedje ki az abroncsból a levegőt. Ekkor a kerék kihúzható a fékbetétek között.

A fékbetét kopása



Normál üzemben a fékgumik és fékbetétek kopnak. Ellenőrizze rendszeresen a fékberendezés és a fékbetétek állapotát. A kopott fékbetéteket és fékgumikat időben cserélje ki! Gondoskodjon a felnik és a féktárcsák tisztaságáról és zsrimentességéről!

Az abroncsfékek majdnem mindegyik fékgumija hornyokkal és bevágásokkal van ellátva.

A bevágások és hornyok többek között a fékgumi kopásának a felismerésére szolgálnak. Amikor ezek már nem látszanak, akkor a fékgumit ki kell cserélni.

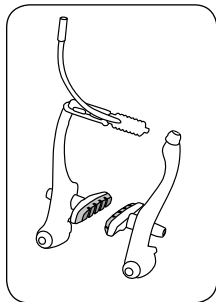

új fékgumik

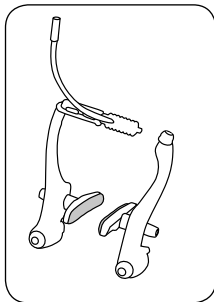

elkopott fékgumik

Hidraulikus fék

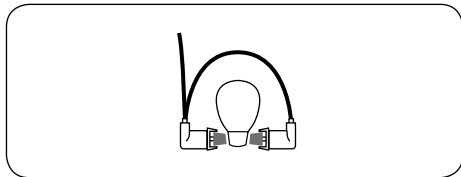

A hidraulikus felnífék eltávolítása:

- Ha rendelkezésre áll gyors fékbefogó, a fékgyorsítót a gyártó útmutatása szerint szerelje le
- Ha nincs gyors fékrögztítő, akkor engedje ki az abroncsból a levegőt.

Hidraulikus vagy mechanikus működtetésű tárcsafékek

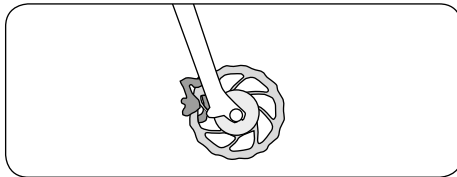

Különböző változatú tárcsafékek léteznek. Az első út előtt minden esetben olvassa el az alkatrészgyártók mellékelt útmutatásait. Az első út előtt ismerkedjem meg egy biztonságos terepen a kezeléssel és a fékhatással.

Tárcsafékek:

- A kerék minden további előkészület nélkül ki-szerelhető
- Figyelem, beszeréléskor a tárcsát be kell fűzni a féknyereg fékbetétei közé és végül középen, érintésmintesen kell elhelyezkednie.

Gőzcseppkialakulás a tárcsafékekknél



Kerülje a hosszú tartó állandó fékezés, ami hosszú meredek lejtőn való lehaladásakor előfordulhat. Ilyenkor gőzcseppek alakulhatnak ki ami a fékberendezés teljes hatástartományához vezethet. Nagyon súlyos bukás és sérülés lehet a következmény.

Soha ne működtesse a fékkarokat a lefektetett vagy fejre állított kerékpáron. Ellenkező esetben légbuborék kerülhet a hidraulikus rendszerbe, ami a fék meghibásodását ered-

ményezheti. Minden szállítás után ellenőrizze, hogy nem érződik-e puhábbnak a fék a korábban megszokottnál. Ekkor a féket lassan működtesse. Ennek során a fék ki tud szellőzni. Ha a nyomási pont továbbra is puha marad, akkor nem szabad tovább mennie. A féket szakkereskedőnek kell légteleníteni.



Elkerülheti a problémát, a fékkar fuvar előtti működtetésével és például egy szíjjal ebben a helyzetben történő rögzítésével. Ezzel megakadályozza a levegőnek a hidraulikus rendszerbe való bejutását.

Ha a fékberendezést tisztítani szükséges, olvassa el az alkatrészgyártó útmutatásait.



Különösen a féktárcsák és a fékbetétek kopnak. Ellenőriztesse ezeknek a biztonsági szempontból fontos szerkezeti elemeknek a kopását és adott esetben cseréltesse ki azokat.

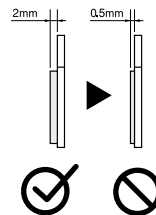

Forrás: Shimano® techdocs



Ne érintse meg a féktárcsát, ha az forog vagy közvetlen fékezés után. Sérülés és égés veszély.



Forrás: Shimano® techdocs

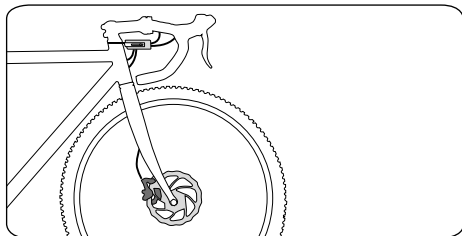

Ha a kerékpárja konverterrel van felszerelve, amely lehetővé teszi a hidraulikus fékek mechanikus fékkarral való működtetését, akkor annak üzembe helyezése előtt feltétlenül olvassa el az alkatrészgyártó mellékelt kezelési utasítását.

Dobfékek

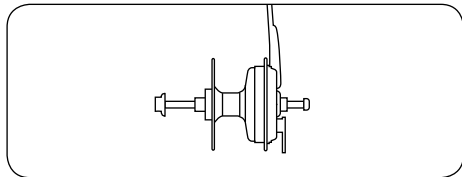

Görgős fékek

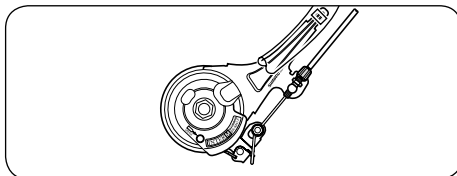

Görgős fék

Forrás: Shimano® techdocs

Agyváltó, görgős-, dob- vagy kontrafékek oldása:

- Oldja a kábelrögzítő csavart ill. a gyorsrögzítőt a fékkaron.
- Kontrafék esetében a fékkar csavarkötését kell oldani a láncfeszítőn.



Majdnem minden modern fék jelentősen nagyobb fékerővel rendelkezik, mint ami korábban a kerékpárok rendelkezésére állt. Először szoktassa magát óvatosan hozzá, gyakorolja a fékek kezelését és a vészfékezést előbb egy forgalommentes, biztonságos területen, mielőtt a közúti forgalomba bekapcsolódna.



Hosszú vagy nagyon meredek lejtőn haladva ne fékezzen folyamatosan vagy csak egy féket használjon. Ez túlmelegedéshez és ezáltal fékerő-vesztéshez vezethetne.



Akkor fékez helyesen és biztonságosan, ha mindkét fékeket egyformán használja. Kivételt csak a csúszós talajon való haladás képez, tehát a homok vagy síkosság. Ilyenkor rendkívül óvatosan és főként csak a hátsó fékkel lassuljon. Ellenkező esetben fennáll az első kerék kitérésének és a bukásnak a veszélye.



Kerékpárjához mellékelten megtalálja a felszerelt féktípusra vonatkozó kezelési útmutatót. A kerékpárján található fékekkel kapcsolatos információkat a gyártó útmutatóiban és weboldalán talál.



A fékek és fékrendszerek biztonsági szempontból fontos szerkezeti elemek. Rendszeresen karban kell tartani. Ehhez speciális tudás és célszerszám szükséges. A kerékpárján végzett összes munkát hagyja a szakkereskedőre! A nem szakszerűen elvégzett munkák veszélyeztetik a kerékpár üzembiztonságát.

A fékbetétekre, a felni fékfelületeire, a fékpo-fákra vagy a féktárcsákra soha nem kerülhet olajtartalmú folyadék. A megnevezett alkotóelemek csökkentik a fék teljesítőképességét.



A fékrendszeren végzett minden munka után hajtson végre egy próbafékezést egy biztonságos, forgalommentes területen, mielőtt ismét részt venne az utcai forgalomban.



A fékfolyadékot rendszeresen cseréltesse. Rendszeresen ellenőrizze a fékbetéteket és cseréltesse ki azokat, ha elhasználódtak.

További útmutatásokat a fékek gyártójának kezelési utasításában talál.

Sebességváltó

Jelen kezelési utasítás példászerűen írja le egy kerékpár kereskedelmi forgalomban kapható váltóelemeinek a kezelését. Eltérő elemek esetében a mindenkorai kezelési utasításban vagy a gyártó internetes oldalán külön útmutatást talál. Szereléssel, karbantartással, beállítással és kezeléssel kapcsolatos kérdései esetén vegye fel a kapcsolatot a kerékpár-szakkereskedőjével.

A fokozatváltással tudja szabályozni a szükséges erőfeszítést ill. az elérendő sebességet. Alacsonyabb, könnyebb fokozatokban az emelkedőket könnyebben le tudja küzdeni és csökkentheti a fizikai terhelést. Magasabb, nehezebb fokozatokkal nagyobb sebességet tud elérni és kisebb pedálfordulattal haladhat. Általában inkább a magasabb fedálfordulattal történő alacsonyabb fokozatban való haladásra kell törekedni.

A modern kerékpárok számos lehetséges váltóval lehetnek felszerelve.

Különböző rendszerek vannak:

- Láncváltók
- Agyváltók
- Kombinált lánc- és agyváltók

Ezek a váltók különböző kapcsolókarokkal működtethetők:

Kapcsolókar, STI típus, a példában egy Shimano-kar

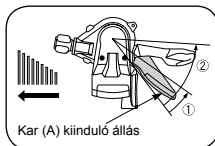

Kar (A) kiinduló állás

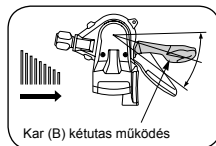

Átkapcsolás egy kis fogaskoszorúról egy nagyobbra (kar A)

Átkapcsolás egy nagy fogaskoszorúról egy kisebbre (kar B)

A váltókar kezelése a következő példa szerint történhet:

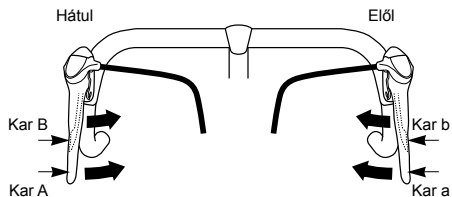

Kar (A): Váltás nagyobb fogaskoszorúra

Kar (B): Váltás kisebb fogaskoszorúra

Kar (a): Átkapcsolás nagyobb láncmányérra

Kar (b): Átkapcsolás kisebb láncmányérra

Elengedéskor a karok visszatérnek a kiindulási helyzetbe.

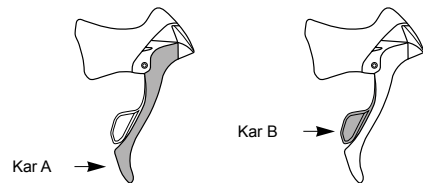

Forrás: Shimano® techdocs

A SRAM cég versenykerékpár-váltókarját eltérő módon kell kezelni, itt egy RED váltó példája:

A jobb oldali fékkar mögötti váltókar a hátsó fogaskereken lévő láncot váltja. A rövid kapcsolási úttal való működtetés egy kisebb fogaskerekre vált, a hosszabb pedig egy nagyobbra.

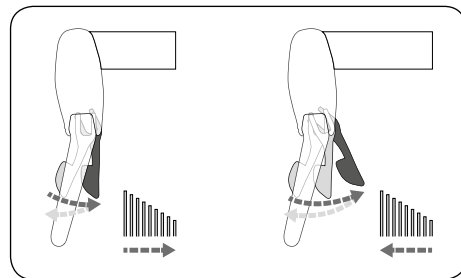

A baloldali fékkar mögötti váltókar rövid kapcsolási útnál elől a kis láncmányérra vált, hosszút útnál a nagy láncmányérra.

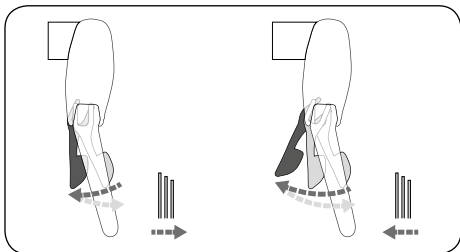

Forrás: SRAM®

Kerékagy- és láncváltás kombinációja

A váltás ezen fajtáját a SRAM cég „Dual Drive” megnevezéssel kínálja. A kerékpár sebességváltásának ezen fajtája 3-fokozatos kerékaggyal rendelkezik és egy további kiskerék felfogatással a szokásos láncváltáshoz. Az előnyök egyike az előlő váltó elhagyása és ezáltal a lánc csekélyebb mértékű ferde futása.

Működtetésre kerül a kerékagyváltó komponens egy hüvelykujjkapcsolóval és a láncváltó egy forgatható markolattal, a legújabb változatnál Trigger kapcsolóval.

A pontos eljárásmódot beállítás, ill. a hátsó kerék be- és kiszerezése esetén a mellékelt gyártói útmutatóban keresse.

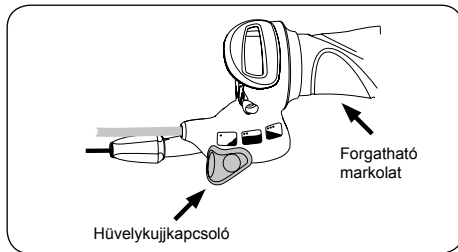

Automatikus kapcsolás

Ez egy fokozatmentes váltórendszer, amely a kerékpározónak az automatikus vagy manuális váltás lehetőségét kínálja.

Válassza az automatika üzemmódot és egyszerűen állítsa be az Ön által előnyben részesített lépésszámot a forgatható markolaton; a Harmony-rendszer szabályozza az összes többi. A meghajtás automatikusan és folyamatosan illeszkedik az áttételhez, így az Ön által előnyben részesített lépésszámot mindig be lehet tartani.

A saját maga által történő váltáshoz válassza a manuális üzemmódot és a fokozatmentes átviteli arányt a forgatható markolattal szabályozza.

A kívánt váltási módot egy gombbal válassza ki a váltómarkolaton.



Azt, hogy az automatikus vagy a manuális üzemmód van-e bekapcsolva, a váltómarkolat kijelzőjének kijelzésére ismerheti fel.

Bekapcsolt manuális üzemmód esetén egy kerékpárost lát egy emelkedő előtt, narancs színben megjelenítve. Minél könnyebb a bekapcsolt fokozat, annál feljebb van ábrázolva a kerékpáros az emelkedőn.

Kézi működtetés

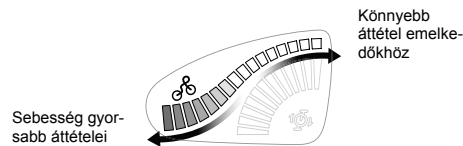

Ha az automatikus üzemmód van bekapcsolva, a váltómarkolat kijelzőjében szimbolikus hajtókarokat lát pedálokkal és világító elemekből egy negyed kört, két színben megjelenítve. Minél nagyobb az Ön által választott lépésszám, annál több világító elem látható.

Automatikus működés

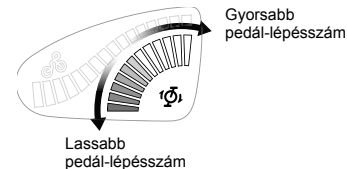

Kerékagy/sebességváltó

Alternatív megoldásként olyan kerékagy is felszerelhető, amelyet forgó fogantyú működtet. Meghibásodás esetén a kezelésre, valamint a be- és kiszerezésre vonatkozó eljárásmódot a kerékpárhoz mellékelt üzemeltetési útmutatóban keressék. Biztosan az is segít, ha szakkereskedője elmagyarázza Önnek a működést és szemléltetésként végrehajt egy ki- és egy ismételt beszerelést.

Forgatható váltómarkolatok

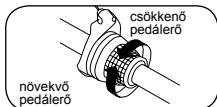
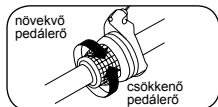

Forrás: Shimano® techdocs

i Kerékpárjához mellékelten megtalálja a felszerelt váltótípusra vonatkozó kezelési útmutatót. A kerékpárján található váltókról a gyártó útmutatóiban, illetve weboldalán talál információkat.

i A váltók a biztonság szempontjából meghatározó alkatrészek! Olvassa el a gyártó kezelési utasításait és az út megkezdése előtt ismerkedjen meg kerékpárjának kezelésével és váltójával. A váltón végzett munkákat hagyja a szakkereskedőre! A nem szakszerűen elvégzett munkák veszélyeztetik a kerékpár üzembiztonságát.

i Ne lépjen hátrafelé a pedálokra fokozatváltás közben, mert ezáltal megsérülhet a sebességváltó. A váltójának beállításán végzett módosítások csak kis lépésekben és elővigyázatosan történhetnek. Hibás beállítások esetén a kerékpárlánc

leeshet a kis fogaskerékről és ez eleséshez vezethet. Bizonytalanság esetén vegye fel a kapcsolatot egy szakkereskedővel, aki el tudja végezni Önnek ezt a beállítást.

i Egy jól beállított láncváltó ellenére is a ferdén futó kerékpárlánc zajképződéshez vezethet. Ez normális és ezáltal nem keletkeznek sérülések a váltókomponenseken. A kerékpárlánc egy másik fokozatban való kevésbé ferdén futása esetén a zörejt már nem fordul elő.

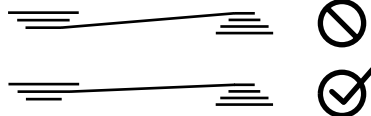

i A küllővédő tárcsák használata ajánlott, városi-, túra és gyerekerékpároknál előírt. Már kis hibás beállítás által a kerékpárlánc vagy az egész váltómű a nagy fogaskereket meghajtó kis fogaskerékcsomag és a küllők közé kerülhet.

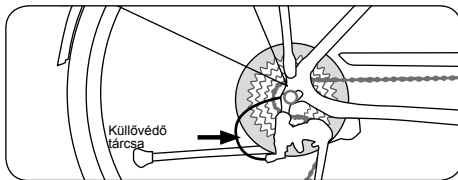

Ellenőrzési terv

i Ne változtassa vagy helyettesítse kerékpárja egyik alkatrészét sem az azonos márkájú és konstrukciójú alkatrészek kivételével. Különben megszűnik a garancia és a szavatosság.

i A modern kerékpártechnika teljesítőképes, de érzékeny. Rendszeresen karban kell tartani. Ehhez speciális tudás és célszerszám szükséges. A kerékpárján végzett munkákat hagyja a szakkereskedőre! Az alkatrészekről és azok ápolásáról és karbantartásáról a gyártó útmutatóiban, illetve internetes honlapján talál információkat.

Azok a munkák, melyeket Ön is veszélytelenül el tud végezni, **vastag betűtípussal** ki vannak emelve.

A tartósan biztonságos működésre és a szavatossági igények megőrzésére érvényes:

- **Minden menet után tisztítsa meg a kerékpárját és vizsgálja meg sérülések szempontjából.**
- **Végeztesse felülvizsgálatokat szakkereskedővel.**
- **Ellenőrizze kerékpárját kb. 300 - 500 km után vagy három - hat havonta.**
- **Ekkor ellenőrizze a csavarok, anyák és gyorsrögzítők helyzetét.**
- **A csavarkötéseknél használjon nyomatékkulcsot!**
- **A gyártó utasításai szerint ápolja és kenje meg a mozgó alkatrészeket (a fékfelületek kivételével).**
- **Javítsa ki a lakkozási sérüléseket.**
- **Cseréltesse ki a meghibásodott és kopott alkatrészeket.**

Felülvizsgálat határidei és munkái

A kerékpár minden használata előtt:

Elvégzendő tevékenység

Karbantartás/ellenőrzés:

Ellenőrizze

- **Küllők**
- **A kerékbroncsokat kopás és ütésmentes körkörös forgás szempontjából**
- **Az abroncsokat megrongálódás és idegen testek szempontjából**
- **Gyorszár**
- **Váltó és rugózás működése**
- **Fékek működése**
- **Hidraulikus fékek: Tömítettség**
- **Megvilágítás**
- **Csengő**
- **Csőves gumiabroncsok és tömlő nélküli abroncsosások: Biztos helyzet és megfelelő levegőnyomás**

A vásárlástól számított 200 megtett kilométer után, aztán legalább évente egyszer:

Elvégzendő tevékenység

Ellenőrizni:

- **Gumiabroncsok és futókerekek**

Meghúzási nyomatok:

- Kormány
- Pedálok
- Hajtókarak
- Nyereg
- Nyeregtámasz
- Minden rögzítőcsavar

Beállítani a következő komponenseket:

- Vezérlőkészlet
- Váltó
- Fékek
- Rugóstagok

Minden 300 - 500 kilométer után:

Elvégzendő tevékenység

Ellenőrizni:

- **Kerékpárlánc** • **Fogaskoszorú** • **Felni**
- **Kis fogaskerék** • **Szijmeghajtás**
- Fékbetéteket kopás szempontjából, adott esetben kicserélni

Tisztítani:

- **Kerékpárlánc** • **Fogaskoszorú**
- **Kis fogaskerék** • **Szijmeghajtás**

Kenni:

- **Láncot arra alkalmas kenőanyaggal**

Ellenőrizni:

- Minden csavarkötés fix illesztését

Minden 1000 kilométer után:

Elvégzendő tevékenység

- Kerékgagyéket ellenőrizni, adott esetben a fékköpenyt fékköpenyzsírral kenni vagy felújítani (szakkereskedő)

Minden 3000 kilométer után:

Elvégzendő tevékenység

Szakkereskedővel ellenőriztetni, tisztíttatni, esetleg kicseréltetni:

- Kerékgagyak
- Vezérlőkészlet
- Fékek
- Pedálok
- Váltó

Esős menetek után:

Elvégzendő tevékenység

Megtisztítani és megkenni:

- **Sebességváltó** • **Fékek (kivéve fékfelületek)**
- **Lánc**
- **Rugózott váz csuklóit a gyártó utasításai szerint ápolni**



Kérdezze meg szakkereskedőjét az alkalmas kenőanyagokról! Nem minden kenőanyag alkalmas minden célra. A nem megfelelő kenőanyagok károsodásokhoz és funkcionális veszteségekhez vezethetnek!



Kerékpárja problémamentes és biztonságos működéséhez különös fontosságú az első felülvizsgálat! A szerelvények és küllők megnyúlnak, a csavarkötések meglazulhatnak. Ezért feltétlenül végeztesse el szakkereskedőjével az első felülvizsgálatot.

Kenés



A kerékpáron végzett munkák szakértelmet, speciális szerszámot és tapasztalatot igényelnek! A biztonság szempontjából meghatározó részekén végzett minden munkát szakkereskedővel végeztesse vagy ellenőriztesse!

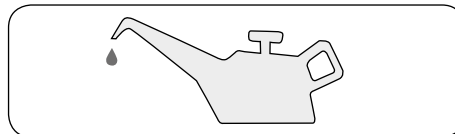

Kenési terv

Mit kell kenni?	Milyen időközönként?	Milyen kenőanyaggal?
Lánc	szennyeződéskori tisztítás után, esős menetek után, minden 250 km után	láncolaj
Fék- és váltó szerelvények	rossz működés esetén, 1 x évente	szilíciummentes zsír
Kerékcsapágy, pedálcsapágy, belső csapágy	1 x évente	csapágyzsír
Rugóstagok	szennyeződéskori tisztítás után, esős menetek után, gyártó előírás szerint	speciális olajpermet
Csavarmenet szerelésnél	szerelésnél	szerelőzsír
Karbon részek érintkezési felületei	szerelésnél	karbon szerelőpaszta
Gyorsrögzítők csúszófelületei	1 x évente	zsír, olajpermet
Fém nyereg támaszok fém vázban	szerelésnél	zsír
Váltók csuklói	rossz működés esetén, 1 x évente	olajpermet
Fékek csuklói	rossz működés esetén, 1 x évente	olajpermet
Rugózott váz csuklói	rossz működés, ill. szennyeződés esetén	a gyártó utasítása szerint

Csavarozások



A kerékpár valamennyi csavarkötéséhez szükséges a helyes meghúzási nyomaték (a helyes meghúzó erő), hogy biztonságosan tartsanak. A túl nagy meghúzási nyomaték káros lehet a csavarra, anyára vagy az alkatrészeire. Feltétlenül használjon nyomatékkulcsot. Ezen speciális szerszám nélkül nem tudja helyesen meghúzni a csavarkötéseket!



Ha egy alkatrésze forgatónyomaték van megadva, feltétlenül tartsa be. Olvassa el a gyártó útmutatóit, ott vannak megadva a helyes meghúzási nyomatékok.

Csavarkötés	Meghúzási nyomaték
Lábtekerő kar, acél	30 Nm
Lábtekerő kar, alumínium	40 Nm
Pedálók	40 Nm
Futókerék anya, elől	25 Nm
Futókerék anya, hátul	40 Nm
Kormányoszár szorítóorsó	8 Nm
A-Head-szorítócsavar	9 Nm
Kormányvégek – szorítócsavar a kengyelen	10 Nm
Üléscsörögztítés csavarja M8	20 Nm

Csavarkötés	Meghúzási nyomaték
Üléscsörögztítés csavarja M6	14 Nm
Nyeregörögztítő bilincs csavarja	20 Nm
Fékbetétek	6 Nm
Dinamörögztítés	10 Nm
Üléscsörögztítés csavarja a karbonvázon	5 Nm*
Palacktartó a karbon vázon	2 Nm

Elterés a karbon elemekhez:

Csavarkötés	Meghúzási nyomaték
Fordító bilincsrögztítő csavar	3 Nm*
Kapcsolókar rögzítőcsavar	3 Nm*
Fékkar rögzítőcsavar	3 Nm*
Szorítás kormány - irányító kormányoszár	5 Nm*
Szorítás irányító kormányoszár - villaszár	4 Nm*

Csavarkötés	Menet	Meghúzási nyomaték, max.
Csavarozza be az üléstámasztó bilincset	M 5	4 Nm*
Csavarozza be az üléstámasztó bilincset	M 6	5,5 Nm*
Váltó szem	M 10 x 1	8 Nm*

Csavarkötés	Menet	Meghúzási nyomaték, max.
Palacktartó	M 5	4 Nm*
Belső csapágy	BSA	gyártó utasítása alapján*
Féknyereg, tárcsafék, Shimano (IS és PM)	M 6	6 – 8 Nm
Féknyereg, tárcsafék, AVID (IS és PM)	M 6	8 – 10 Nm
Féknyereg, tárcsafék, Magura (IS és PM)	M 6	6 Nm

Általános meghúzási nyomaték csavarkötésekhez

Általánosan a következő meghúzási nyomatékok érvényesek csavarkötésekhez:

Méret	Csavarminőség-jelölés			Egység
	8.8	10.9	12.9	
M 4	2,7	3,8	4,6	Nm
M 5	5,5	8,0	9,5	Nm
M 6	9,5	13,0	16,0	Nm
M 8	23,0	32,0	39,0	Nm
M 10	46,0	64,0	77,0	Nm

* Ajánlott karbon szerelőpaszta használata

Különálló tartozék



A mellékelt tartozékokat mindig az előírásnak és útmutatásnak megfelelően szerelje fel. Valamennyi csavarkötésnél figyelnie kell a megfelelő meghúzási nyomatékra (lásd 35. oldalon a „Csavarkötések meghúzási nyomatéka”)

- Csak olyan kiegészítő elemeket használjon, melyek elegendő tesznek a mindenkori jogi előírásoknak és a közlekedésre vonatkozó szabályoknak.
- A nem megengedett tartozékelemek alkalmazása balesethez és súlyos bukásokhoz vezethet. Csak az Ön kerékpárjához való eredeti tartozék- és kiegészítő elemeket használjon.
- Vegye igénybe a szakkereskedő tanácsait.

Különálló kosár



Kosarat csak a gyártó által engedélyezett kerékpárokra szereljen fel. Csak az erre kialakított rögzítési lehetőségeket használja. Karbonból készített váz és szerkezeti elemek esetében kérdezze meg a szakkereskedőjét, hogy csomagszállítás lehetséges-e és miként. A nyereg támaszra ne rögzítsen kosarat! Ez nem erre van kialakítva. A nyeregtámasz csomagtartó általi túlterhelése a nyeregtámasz törését okozhatja és súlyos bukáshoz vezethet.

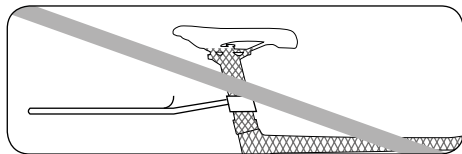

A csomagtartó megrakodásakor ügyeljen arra, hogy ne takarja le a fényszórót, a hátsó lámpát és a fényvisszaverőket.

Lehetőleg ne egyoldalúan terhelje a csomagtartót.

Kormányvégek/Kormányoszlopok

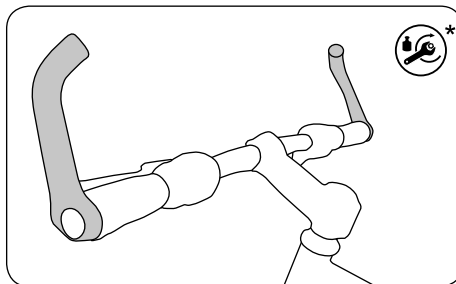

A kormányvégeknek és kormányoszlopoknak mindig a megfelelő nyomatékkal kell a kormányon rögzítve lenni, különben bukások fordulhatnak elő. Felszerelés előtt informálódjon a kormánygyártójának az engedélyéről és csak ezután szabad a kormányvégeket felszerelni.



Nem kombinálható minden karbonból készült váz és szerkezeti elem. Olvassa el a gyártó útmutatását. Tájékozódjon a szakkereskedőjénél.

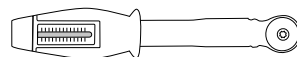

Beépített tartozékok

Tartozék/Karbantartás/Pótalkatrészek

Világítástechnikai berendezés

A legtöbb dörzsdinamó felülről lenyomva kapcsolható.

Az agydinamó kapcsolója a lámpa hátulján vagy a kormányon található. Ha a világítás része egy szenzor, a világítás önműködően be- és kikapcsol.

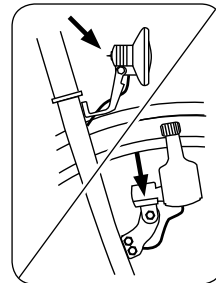

Olvassa el a világító-berendezéshez tartozó mellékelt kezelési utasítást. Működési zavarok esetén a hagyományos fényszóróknál leggyakrabban egy égő hibásodott meg. Ha Ön rendelkezik kézügyességgel, akkor maga is ellenőrizheti és kicserélheti. A kerékpár-szakkereskedőnél kap megfelelő égőt. A modern LED fényszóróknál a világítóeszközt nem tudja kicserélni.



A reflektorokat és fényszórókat rendszeresen tisztítsa. Ehhez meleg víz és tisztító- vagy mosogatószer megfelelő. Az érintkezőket megfelelő permetező olajjal ápolja.



A működő világító-berendezés életfontosságú! Az ellenőrzést és javítást végeztesse szakkereskedővel.

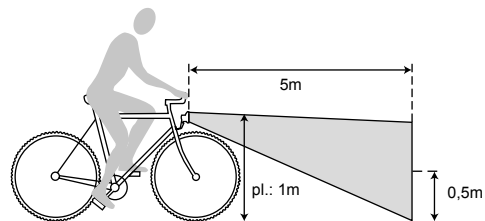

Világító-berendezés

A kerékpárjára beépített világító-berendezéstől függően cseréhez eltérő világítóeszközre van szüksége. A megfelelő izzólámpákra vonatkozó adatokat a következő listában találja.

Alkalmazott világítás	A világítóeszköz jellemzői	
Fényszóró	6 V	2,4 W
Fényszóró Halogén	6 V	0,6 W
Hátsó lámpa	6 V	0,6 W
Hátsó lámpa helyzetjelző lámpával	6 V	0,6 W
Világítás LED-világítóeszközökkel	A LED-világítóeszközök nem cserélhetők	
Dinamó	6 V	3 W
Agydinamó	6 V	3 W

Generátor/dinamó

Az első fényszóróhoz és a hátsó lámpához a dinamó állítja elő a szükséges elektromos energiát.

Agydinamó

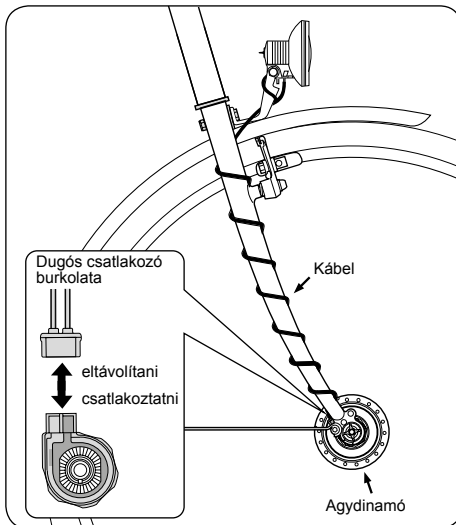

Ha az Ön kerékpárján agydinamó van alkalmazva, akkor azt az első kerék fényszóró hátoldalán levő kapcsolóval egyszerűen tudja ki- vagy bekapcsolni. Ha a kerékpár világító-berendezése fényérzékelővel rendelkezik, akkor a dinamó automatikusan kapcsol ki- vagy be.



Az első kerék kiszereléséhez előbb a lámpakábel csatlakozását kell eltávolítani.

A lámpakábel beszereléséhez az agydinamó csatlakozó kapcsának a menetirány szerinti jobb oldalon kell felszerelve lenni. Csatlakoztassa egymással megfelelően ismét a dugós csatlakozókat és ellenőrizze a világítás működését. Ehhez forgassa meg az első kereket és ellenőrizze a lámpa világítását.

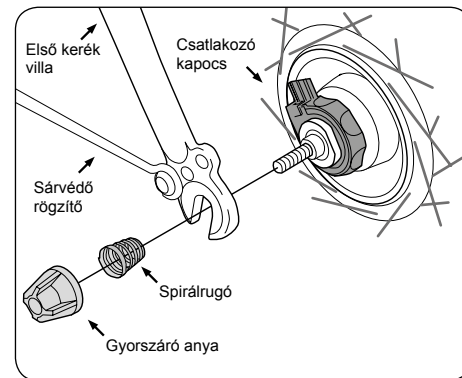

Forrás: Shimano® techdocs

A világítóberendezés kimaradása



A világító berendezés biztonsági szempontból fontos elem, működése életfontosságú! Meghibásodásakor, vagy rövid idejű hibás működés esetén az ellenőrzést vagy karbantartási munkákat csak feljogosított szakkereskedővel végeztesse!



A világító berendezés reflektorait és fényszóróit rendszeres időközönként tisztítsa meg! Ehhez elegendő a meleg víz és mosogatószer. A csatlakozási helyeket megfelelő ápoló olajjal tartsa tisztán és vezetőképesen!

Kerékpárja modern Világító-berendezéssel van felszerelve. Ez a megvilágítás mellett gyakran a olyan biztonsági funkciókat is kínál, mint a helyzetjelző lámpa. Annak ellenére, hogy éjszaka megáll, például egy forgalmirányító lámpánál, a többi közlekedő számára mégis látható marad.

Néhány modell ugyancsak fel van szerelve az új fejlesztésű nappali menetfényvel. Ezt a forgalmi helyzettől függően különböző feszültségforrások táplálják. Ehhez olvassa el az alkatrészgyártó mellékelt üzemeltetési útmutatót!

Sárvédő

A sárvédőket speciális merevítők rögzítik a megfelelő helyzetben. A merevítők hossza akkor megfelelő, ha a sárvédő belső éle a gumiköpenyvel párhuzamosan gyűrűszerűen helyezkedik el. Normál használat esetén a sárvédő nem lazul meg. Arra az esetre, ha a sárvédő és a gumi-

köpeny közé egy tárgy szorulna be, a sárvédő el van látva egy biztonsági rögzítéssel. Ilyenkor az leválik a helyéről a bukás megakadályozása érdekében.



Azonnal meg kell állni, ha a gumiköpeny és a sárvédő közé idegen tárgy került. Az idegen tárgyat el kell távolítani az út folytatása előtt. Ellenkező esetben fennáll az elesés és a súlyos sérülések veszélye.



Soha ne menjen tovább leoldott sárvédő merevítővel, mert az beékelődhet a kerékbe és blokkolhatja azt.

A sérült sárvédőt az újabb út előtt ki kell cserélni egy szakkereskedővel. Ezenkívül rendszeresen ellenőrizze, hogy a merevítők a leszakadás-biztosítékokban szorosan legyenek rögzítve.

Biztosító újbóli beakasztása

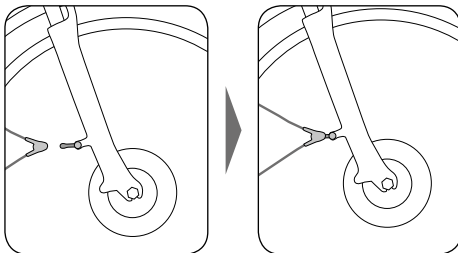

Mint az az ábrán látható, a merevítőre egy műanyag-kapocs van rögzítve.

- Ez a kapocs van beakasztva a villa felfogó részére.
- A sárvédők úgy vannak beállítva, hogy egymást és a gumiköpenyt ne érintsék.

Csomagtartó



A csomagok megváltoztatják a kerékpár menetulajdonosságait. Egyebek mellett megnő a fékút. Ez súlyos balesetet eredményezhet. A kerékpárt mindig az adott közlekedési feltételekhez igazodva vezesse: fékezzen korábban és számoljon a lassabb megállással. Csomagot csak az erre kialakított csomagtartón szállítson! A nyereg támaszra ne rögzítsen kosarat! Ez nem erre van kialakítva. A csomagtartó általi túlterhelés a nyereg támasz törését okozhatja és súlyos bukáshoz vezethet!

- Gyermekeklést csak akkor rögzítsen a csomagtartóra, ha megfelelő tartók állnak rendelkezésre és azt a gyártó megengedi.
- Figyeljen arra, hogy semmi ne akadhatson be a küllőkbe vagy a forgó kerekekbe.



Ha csomaggal kerékpározik, akkor feltétlenül vegye figyelembe a kerékpár megengedett összerhelését (lásd B5 oldal). A csomagtartó terhelhetőségére vonatkozó adatok mindig rajta vannak.



A csomagtartó megrakodásakor ügyeljen arra, hogy ne takarja le a fényszórót, a hátsó lámpát és a fényvisszaverőket.

Lehetőleg ne egyoldalúan terhelje a csomagtartót.

Első kerék-csomagtartók



Az első kerék-csomagtartók az első tengelyen vagy az első kerék villán vannak rögzítve. Az első kerék-csomagtartók nagy mértékben befolyásolják a menettulajdonságot! Gyakorolja a kerékpározást biztonságos területen megrakott első kerék-csomagtartóval!

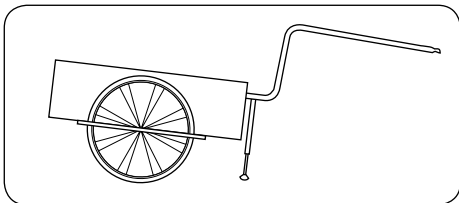
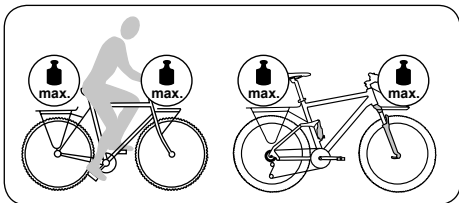

Tájékozódjon, hogy a kerékpárja számára engedélyezett-e az utánfutós használat. Az „Átadás-dokumentáció” oldalra ezt a szakkereskedőjének kellett beírnia.

Kizárólag csak bevizsgált utánfutót használjon. Ezt például egy GS-jelzésről ismeri fel. Oktattassa ki magát a szakkereskedő által, aki a szükséges csatlakozó biztonságos szerelését is átvállalja.

Ügyeljen arra, hogy az utánfutóval együtt kerékpárja sokkal hosszabb lesz annál, mint amit megszokott. Az utánfutóval ellátott kerékpár kanyarokban is másképp viselkedik, mint utánfutó nélkül. Ezt mindenképpen vegye figyelembe, amikor közlekedik. Mielőtt részt venne a közúti forgalomban, gyakoroljon üres utánfutóval egy biztonságos, forgalomtól elzárt területen.



Olvassa el a gyártó kezelési utasítását, gyakran ad fontos útmutatásokat az utánfutóval való közlekedésre vonatkozóan. Tekintse meg a megfelelő web-oldalt is.

Ellenőrizze, hogy az utánfutó gyártója megadta-e a maximális terhelést és az engedélyezett legnagyobb sebességet. Ezeket az értékeket be kell tartani. 16 évesnél fiatalabb gyerekeknek törvényileg nem megengedett utánfutóval közlekedni.

Ha időfutam- vagy triathlonkerékpárt vásárolt

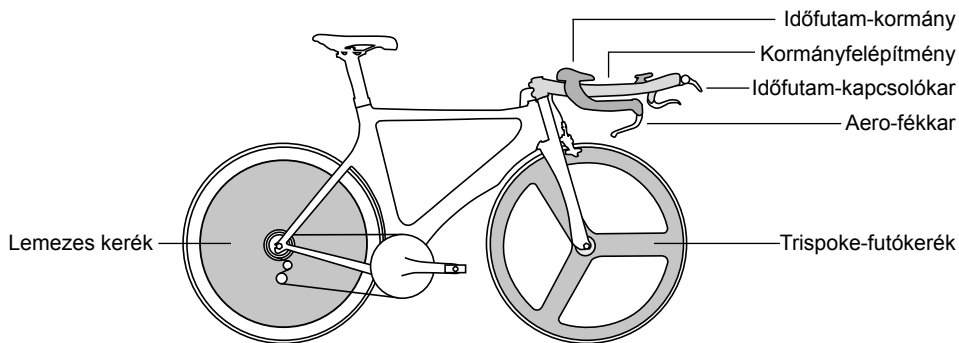

TT/Időfutam-kerékpárok

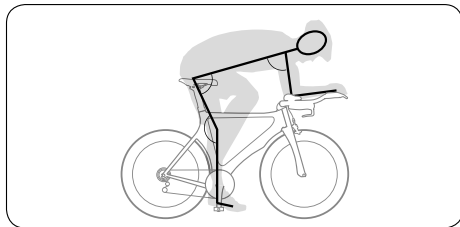

Időfutam pozíció



Az időfutam- és triathlon kerékpárok ülés- és kormányzási helyzete lényegesen eltér a klasszikus versenykerékpárok ülés helyzetétől. Kérjen tanácsot szakemberektől, hogyan kell ülni egy időfutam- vagy triathlon kerékpáron.



Az időfutamkormányral vagy -rátéttel szerelt kerékpárok menettulajdonságai eltérhetnek a megszokottól, és ez veszélyes helyzetet idézhet elő. Az időfutamkormányon pihenő kézzel hosszabb és szokatlan úton érhetők el a fék- és a váltókarok. Gyakoroljon biztonságos, forgalomtól elzárt helyen, amíg el nem sajátítja a kerékpár irányítását.

Keréktárcsák, különleges kerekek

Ha az Ön kerékpárja lemezes kerekekkel, Trispoke vagy más rendszerű futókerekekkel van felszerelve, olvassa el az alkatrészgyártó mellékelt útmutatásait a kezeléshez és az ápoláshoz.



A különleges kerekek menet-, fékezési és kormányzási tulajdonságai eltérhetnek a megszokottól. A háromküllős és a telikerekek a hagyományos küllős kerekekénél jóval érzékenyebben a szélhatásokra. Az alumíniumtól eltérő anyagú felnik más, adott esetben a megszokottnál sokkal rosszabb hatékonysággal fékezhetők.

Válasszon egy biztonságos, forgalomtól elzárt területet, és ismerje meg új kerékpárját és annak menettulajdonságait.

Elektromos/elektronikus kapcsolás

Ha kerékpárja olyan sebességváltóval van szerelve, amely a kapcsolási jeleket elektromos úton továbbítja, a berendezés kezeléséhez és karbantartásához feltétlenül olvassa el a gyártó mellékelt útmutatóit.

Az elektronikus kapcsoláson végzett munkákat hagyja a szakkereskedőre! Kérjen eligazítást az alkatrész kezeléséről és ápolásáról a szakkereskedőtől.

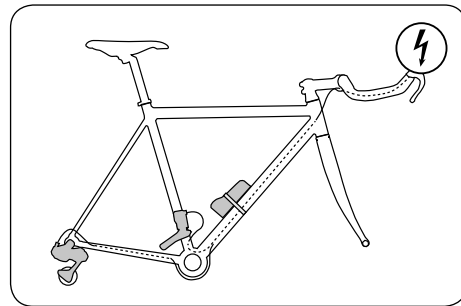

Karbon alkatrészek kezelése



Ha karbonból készült vázakat vagy alkatrészeket használ, azokat nem szabad zsírral vagy olajjal megkenni.

A karbon részekhez speciális szerelőpasztát használjon.

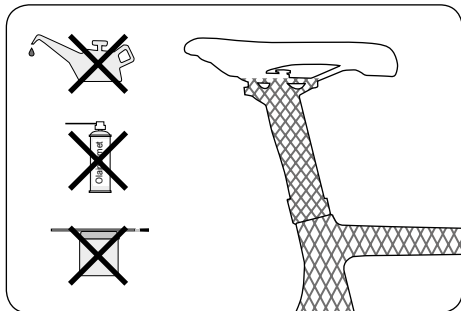

A karbon egy olyan anyag, amely speciális kezelést igényel a kerékpár készítésénél, karbantartásánál, vezetésénél és a szállításnál, ill. tárolásnál.

A karbon tulajdonságai



Baleset/esés után a karbon alkatrészeken nem lehet nyoma deformációnak, benyomódásnak vagy elhajlásnak. Előfordulhat, hogy a szénszálok elszakadnak vagy szétválnak (pl. az alkatrész belsejében), ám ez kívülről nem ismerhető fel!

A karbon vázakat és az egyéb karbon alkatrészeket ezért rendszeres időközönként, de különösen esés vagy baleset után tüzetesen át kell vizsgálni.

- Ellenőrizze, hogy nem láthatók-e leválások, repedések, mélyebb karcolások, lyukak vagy más elváltozások a karbon felületén.
- Ellenőrizze, hogy az alkatrészek nem érződnek-e puhábbnak vagy kevésbé szilárdnak a megszokottnál.
- Ellenőrizze, hogy nem váltak-e le az egyes rétegek (festés, lakkozás vagy a karbonszálok).
- Hallgassa meg, hogy hallható-e valamilyen szokatlan zaj vagy reccsenés.

Ha nem biztos tökéletesen, vizsgáltsa meg a karbonos alkatrészt egy szakkereskedővel!



Bizonyos karbon alkatrészek szilárd rögzítéséhez a fém alkatrészeknél kisebb meghúzási nyomaték szükséges. A túl nagy meghúzási nyomatékok kívülről esetleg nem látható sérüléseket okozhatnak. A váz, illetve a komponensek eltörhetnek, illetve úgy deformálódhatnak, hogy az eleséshez vezet, ezért mindig vegye figyelembe a gyártó által mellékelte műszaki adatokat, vagy érdeklődjön a szaküzletben. Mindig használjon nyomatékkulcsot a szükséges meghúzási nyomaték betartásához. Tilos a karbon alkatrészeket zsírkennéssel ellátni. A szereléshez és a kis meghúzási nyomatékkal is biztos rögzítéshez speciális szerelőpasztát kaphatók a karbon alkatrészekhez.

Soha ne tegye ki a karbon alkatrészeket magas hőmérsékletnek! Már a közvetlen napsugárzásnak kitett személygépjárművekben is olyan magas hőmérséklet jelentkezhet, ami kedvezőtlenül befolyásolja az alkatrészek biztonságát.

Vegye figyelembe az útmutatásokat a karbon alkatrészes kerékpárok szállításához.

A karbon kerékpárokat soha ne közvetlenül a vázuknál, hanem mindig az ülécsonél fogja a szerelőállványba. Ha az ülécsonél is karbonból készült, használjon másik, fémből készült ülécsonóvet.

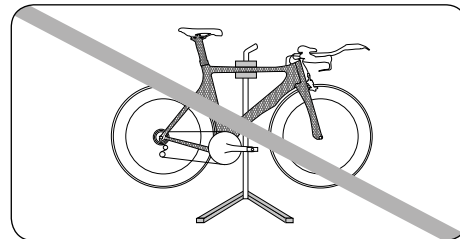

A karbonból készült alkatrészek közvetkező komponenseit és tartományait kell rendszeresen (min. 100 km-enként) olyan rendellenességek szempontjából ellenőrizni, mint a repedések, törések vagy felületi változások, ezenkívül leesés vagy a kerékpárral való elesés után:

A palacktartó menetes perselyének átmeneti része, a villapapucs nyílása, a csapágyterületek rugózott vázaknál, rugóelemtartó a fővázon és a hátsó szerkezeten, nyeregszorító bilincs, váltószem, fordító rögzítési tartománya, tárcsaféktartó vagy féktalp, vezérlőkészlet bepréslési területe, valamint az alsó konzol héjának menetes része.

Karbon =

A kerékpár szállítása



Autóval

Csak tető- és hátsó csomagtartókat használjon, amik megfelelnek a releváns KRESZ követelményeinek.

A hatóságilag engedélyezett tető-, hátsó csomagtartók és más tartók közlekedési szempontból biztonságosak. Ellenőrizze, hogy rendelkeznek-e „GS” vagy más hasonló biztonságilag tesztelt jelöléssel.



A rossz kerékpár-tartók balesetekhez vezethetnek. Vezetési stílusát az autóján tetején lévő teherhez igazítsa.



Járműve teljes magassága megváltozik, ha a tetőn kerékpárt szállít!

A kerékpárt gondosan rögzítse, hogy ne tudjon kilazulni a tartóból. Ez súlyos közlekedési balesetekhez vezethetne. Szállítás közben többször ellenőrizze a rögzítést. A különálló részek (szerszám, levegőpumpa, táskák vagy gyerekülések) menet közben kilazulhatnak és veszélyeztethetik a közlekedés többi résztvevőjét. Elindulás előtt távolítson el minden különálló részt.

A kerékpárt csak akkor szabad a kormányról, az irányító kormányzárnáról, a kerékpármegregnél vagy a nyereg támasznál rögzíteni, ha a tartó gyártója ezt előírja. Ne használjon olyan rögzítékeket, melyek károsodásokat okozhatnak a kerékpárvillán vagy a vázon.



A kerékpárt soha ne rögzítse karbonból készült alkatrészeknél.

Ha a tartó gyártója nem ír mást elő, akkor a kerékpárokat mindig a futókerekeken szállítsa. A kerékpárt soha nem szabad a tető- vagy hátsó csomagtartón a lábtekerőnél fogva beakasztani. Ez kioldódhat és ezáltal súlyos baleseteket okozhat.

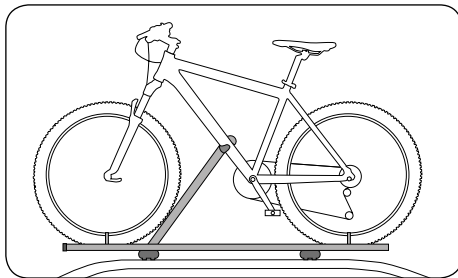

Egy karbon kerékpár nem alkalmas autó tetején való szállításra, mivel a kerekek rendszerint a vázcsövet körbeölelő szorítóval vannak rögzítve.

A rászertelt részek és tartozékok gyártói is adnak információkat internetoldalaikon a felhasználáshoz és a szereléshez. Tájékozódjon, ha valami újat használ.



Vonattal

Ami a kerékpárok szállítását ill. magásválvitelét illeti, a helyi tömegközlekedésben különböző szabályozások érvényesek. Már az utazás megkezdése előtt tájékozódjon a buszok és vonatok igénybevitelének lehetőségéről.



Repülőn

Tájékozódjon a légitársaságoknál a sporteszközök/kerékpárok szállításának szabályozásáról. Esetleg be kell jelenteni a kerékpárt. Kerékpárját gondosan csomagolja be a szállítási károsodások megakadályozása érdekében. Csomagolásként használhat egy speciális kerékpárborítót, de egy stabil szállítókartont is. Erről kérdezze meg szakkereskedőjét.

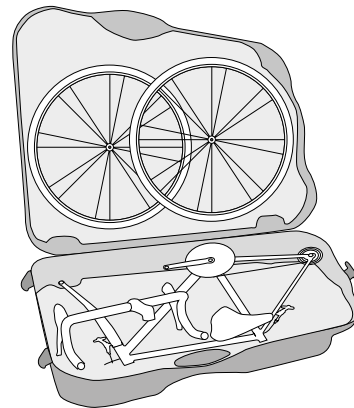

Kellékszavatosság (szavatosságvállalás)



Németországban/Austriában és az összes olyan államban, melyek az EU-jog hatálya alá tartoznak, részben egységesített feltételek érvényesek a garancia-/kellékszavatosságra. Tájékoztódnjon az Önre vonatkozó országos előírásokról.

Az EU-jog érvényességi körében az eladónak legalább a vásárlás dátumától számított első két évben kellékszavatosságot kell biztosítania. Ez azokra a hiányosságokra vonatkozik, melyek már a vásárlás/átadás időpontjában is megvoltak. Az első hat hónapban ezen túlmenően is feltételezhető, hogy a hiányosság már megvolt a vásárlásnál is.

Az eladó belépési kötelezettségéhez előfeltétel, hogy a használat és karbantartás során minden előre megadott feltétel be volt tartva. Ezeket ennek a kezelési utasításnak a fejezeteiben és az alkatrészgyártók mellékelt útmutatásaiban találja.

A kellékhianyosságokra vonatkozó felelősség nem vonatkozik a rendeltetésszerű használat keretében a normál kopásra. A meghajtás és a késleltető berendezések alkatrészzei, valamint az abroncsok, világító eszközök és a kerékpáros érintkezési helyei a kerékpárral funkcionális okokból kopásnak vannak kitéve.

Amennyiben kerékpárjának vagy elektromos/pedelec kerékpárjának gyártója további garanciális szolgáltatásokat is nyújt, azokról tájékozódjon a szakkereskedésben. A hatósugár és egy ilyen garancia lehetséges igénybevételének közelebbi feltételeit az adott garanciafeltételekben találja.



Meghibásodás/felelősség bekövetkezte esetén forduljon szakkereskedőjéhez. A bizonyításhoz őrizzen meg minden vásárlási bizonylatot és felülvizsgálati igazolást.

Környezeti tippek

Általános ápoló- és tisztítószer

Kerékpárjának ápolása és tisztítása során ügyeljen a környezet megkímélésére. Ezért ápolás és tisztítás esetén lehetőség szerint biológiailag leépülő tisztítószeret használjon. Ügyeljen arra, hogy ne kerüljön tisztítószer a csatornarendszerbe. A lánc tisztításánál használjon egy megfelelő lánc tisztító készüléket és a régi lánc kenőanyagot szakszerűen juttassa el a megfelelő megsemmisítő helyre.

Féktisztító és kenőanyagok

A féktisztítónál és a kenőanyagoknál úgy járjon el, mint az általános ápoló- és tisztítószerknél.

Gumiabroncsok és tömlők

A gumiabroncsok és tömlők nem fennmaradó vagy háztartási hulladékok, és ártalmatlanításukra egy Ön közelében lévő hulladéklerakó helyen kell sort keríteni.

Karbon részek és vázak

A karbon részek és vázak rétegekben összeragasztott szénszálaz szövetek. Ajánlott a meghibásodott részeket szakkereskedője által megsemmisíttetni.

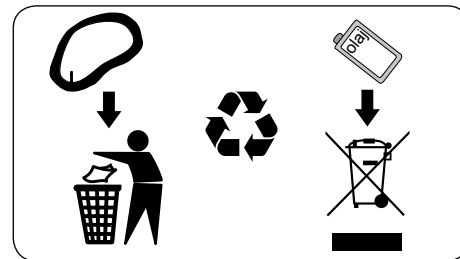

Ellenőrzések

Amire a következő ellenőrzésnél különösen ajánlatos ügyelni:

Alkatrészek, amelyeket ajánlatos kicserélni:

Jelentkező problémák:

1. Felülvizsgálat
Kb. 200 kilométer után

Kivitelezett tevékenységek:

Beszerelt anyagok:

Dátum, aláírás

Kereskedő bélyegzője

2. Felülvizsgálat
Kb. 1000 kilométer után

Kivitelezett tevékenységek:

Beszerelt anyagok:

Dátum, aláírás

Kereskedő bélyegzője

<p>3. Felülvizsgálat Kb. 2000 kilométer után</p> <p>Kivitelezett tevékenységek:</p> <hr/> <hr/> <hr/> <hr/> <hr/> <hr/> <hr/> <hr/> <hr/> <hr/> <p>Beszerelt anyagok:</p> <hr/> <hr/> <hr/> <hr/> <hr/> <hr/> <hr/> <hr/> <hr/> <hr/> <p>Dátum, aláírás Kereskedő bélyegzője</p>	<p>4. Felülvizsgálat</p> <p>Kivitelezett tevékenységek:</p> <hr/> <hr/> <hr/> <hr/> <hr/> <hr/> <hr/> <hr/> <hr/> <hr/> <p>Beszerelt anyagok:</p> <hr/> <hr/> <hr/> <hr/> <hr/> <hr/> <hr/> <hr/> <hr/> <hr/> <p>Dátum, aláírás Kereskedő bélyegzője</p>	<p>5. Felülvizsgálat</p> <p>Kivitelezett tevékenységek:</p> <hr/> <hr/> <hr/> <hr/> <hr/> <hr/> <hr/> <hr/> <hr/> <hr/> <p>Beszerelt anyagok:</p> <hr/> <hr/> <hr/> <hr/> <hr/> <hr/> <hr/> <hr/> <hr/> <hr/> <p>Dátum, aláírás Kereskedő bélyegzője</p>
---	---	---

Saját feljegyzések

Átadási dokumentáció

A „Kerékpár-azonosítás” fejezetben specifikált kerékpár szabályszerűen szerelt és menetkész állapotban lett az ügyfélnek átadva. A _____ típusnak felel meg a „Rendeltetésszerű használat” fejezetnek megfelelően.

Működésellenőrzés a következő komponenseknél:

- Futókerekek: Küllőfeszesség, biztos illesztés, ütésmentes körkörös forgás, helyes levegőnyomás
- Minden csavarkötés: biztonságos illesztés, helyes meghúzási nyomaték
- Váltó
- Fékberendezés
- Világító-berendezés
- Kerékpárosra hangolt ülés-helyzet
- Kerékpárosra hangolt rugós tagok
- A következő rászertel részek külön lettek felszerelve és ellenőrizve:

- A szerelő próbaútja/átvétel
- Az ügyfél eligazítása a kerékpárra
- Markolat az elülső kerék fékjéhez jobbra
- Markolat az elülső kerék fékjéhez balra

Átadó (kereskedő bélyegzője):

Dátum Szerelő aláírása/kereskedő

A következő kezelési utasításokat adtuk át és magyaráztuk el:

- Kerékpár
- Továbbá:
 - Váltó
 - Rugóstagok
 - Fékberendezés
 - Szíjmeghajtás
- Egyéb dokumentumok:

-
- Engedélyezett utánfutóhoz igen nem
 - Engedélyezett gyereküléshez igen nem
 - Engedélyezett csomagtartóhoz igen nem
 - Engedélyezett reklámhoz igen nem
 - Engedélyezett kerékpárparkokhoz igen nem

A legnagyobb megengedett össztömeg 100 kg. Eltérés ettől érvényes, különösen gyerek- és ifjúsági kerékpárok esetén: _____ kg
(kerékpár tömege + kerékpáros + csomag + utánfutó).

Ügyfél/vevő/tulajdonos

Név _____
Lakcím _____
Irányítószám, Helység _____
E-mail _____

Dátum Vevő aláírása/tulajdonos

Kerékpár-azonosítás

Kerékpárgyártó Intersport Austria

Márka GENESIS / NAKAMURA

Modell _____

Vázmagasság/méret _____

Szín _____

Vázszám _____

Villa/rugóvilla _____

Sorozatszám _____

Hátsó lengéscsillapító _____

Sorozatszám _____

Váltó _____

Külön felszereltség _____

Tulajdonosváltás esetén:

Tulajdonos _____

Lakcím _____

Dátum/aláírás _____

Másoláshoz kérjük itt betenni!

Saját megjegyzések

Kérjük felhajtani!

Figyelembe venni a kerékpár-azonosítót
és az átadási dokumentumot!



Átadva a köv. személynek:



 **GENESIS**

 **NAKAMURA**

Intersport Austria, Flugplatzstraße 10, 4600 Wels, Austria,
Tel: +43 7242 233 - 0

info@genesisbikes.at