

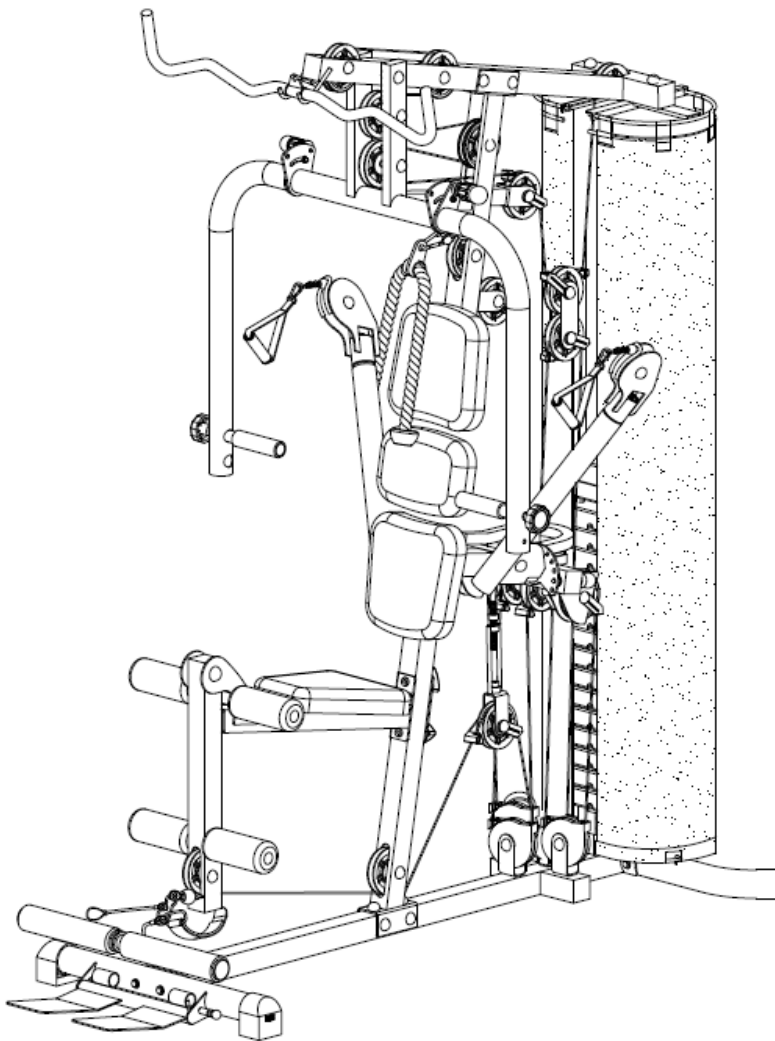

MULTIGYM 1000 PRO



Assembly manual	EN
Aufbauanleitung	DE
Montážní příručka	CS
Manual na montáž	SK
Felhasználói kézikönyv	HU



EN 957-1



4h



130 kg



A:200 cm
B:181 cm
C:156 cm



160 kg

Table of contents - Inhaltsverzeichnis -Obsah - Obsah - Tájékoztató

English	P	3
Deutsch	P	6
Česky	P	9
Slovensky	P	12
Magyar	P	15

Serial Decal / Seriennumeraufkleber / Štítek se seriovým číslem / Seriovy štítky / Címke

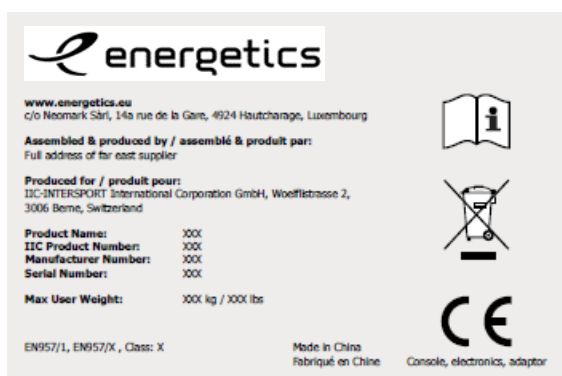

- EN** The product sticker is placed on the frame or stabilizer on the product.
- DE** Der Aufkleber für die Seriennummer ist am Grundrahmen oder an der Querstütze plaziert.
- CZ** Štítek výrobku je umístěn na základním rámu nebo na stabilizátoru výrobku.
- SK** Štítky výrobku sa nachádzajú na základnom ráme alebo na stabilizátore výrobku.
- HU** Az öntapadós címke a termék lábazatkeretén vagy stabilizáló lábán található.

- EN** © The owners manual is only for the customer reference. ENERGETICS can not guarantee for mistakes occurring due to translation or change in technical specification of the product. Wherever pictograms are used they may differ from your product, it's for reference only.
- DE** © Die Gebrauchsanweisung dient nur zur Referenz für den Kunden. ENERGETICS übernimmt keine Haftung für Fehler die durch Übersetzung oder technische Änderungen des Produkts entstehen. Falls Piktogramme verwendet werden, können diese von Ihrem Produkt abweichen und dienen nur als Referenz.
- CZ** © Navod k použití je pouze doporučení pro zakazníky. ENERGETICS nepřebírá žádné ručení za chyby způsobené překladem či změnami v technické specifikaci výrobku. Použití piktogramů v tomto navodu se může lišit od skutečného použití na vašem výrobku, rozmístění v tomto navodu slouží pouze pro informaci.
- SK** © Tento návod je určený len pre potrebu zákazníkov. ENERGETICS nezodpovedá za chyby, ktoré sa môžu vyskytnúť kvôli chybnému prekladu alebo zmenám v technickej špecifikácii produktu. Všade, kde sa používajú piktogramy, sa tieto môžu líšiť od vášho produktu a sú určené len na referenčné účely.
- HU** © A vásárlók számára a jelen használati utasításnak csak ajánló jellege van. Az ENERGETICS cég nem vállal kezeséget olyan jellegű hibákért, amelyek az eredeti szöveg fordításából, illetve a termék módosított műszaki specifikációjából származnak. A használt piktogramok eltérhetnek a termék piktogramjaitól. Ezek csak tájékoztató jellegűek.

INTERSPORT is a participating company in the BSCI (Business Social Compliance Initiative) based in Brussels. Through BSCI, INTERSPORT is committed to implement the BSCI Code of Conduct in its supply chain and to gradually achieve better working conditions at the involved suppliers' workplaces. The BSCI system is based on three pillars: monitoring of non-compliances by external independent audits; empowering of supply chains' actors through various capacitybuilding activities; and engagement with all relevant stakeholders via constructive dialogue in Europe and supplying countries. Our social audits are conducted by neutral, internationally recognized auditing companies with the aim of monitoring the social compliance of our supplier factories.

For more information on the BSCI please visit: www.bsci-intl.org



Norms & Regulations

Consumer safety is the number one priority for ENERGETICS products. This means that all of our products comply with national and international legal requirements (such as the EU Regulation (EC No. 1907/2006) concerning the Registration, Evaluation, Authorization and Restriction of Chemicals [REACH]).

This product is also CE certified and has been tested by an internationally recognized institute and certified against the industry standard EN 957.

Dear Customer,

Congratulations on your purchase of an ENERGETICS home fitness equipment. This product has been designed and manufactured to meet the needs and requirements of in-home use. Please carefully read the assembly- and user manual. Be sure to keep the instructions for reference and/or maintenance. If you have any further questions, please contact us. We wish you lots of success and fun while training.

Your ENERGETICS - Team

Product Safety

ENERGETICS offers high quality home fitness equipment. All products have been tested and certified according to the latest European Norm ISO EN 20957.

Important Safety Instructions for all home fitness equipment

- Do not assemble or operate this home fitness equipment outdoors or in a wet or moist location.
- Before you start training on your home fitness equipment product, please read the instructions carefully.
- Be sure to keep the instructions for information, in case of repair and for spare part delivery.
- This training equipment is not suitable for therapeutic purposes.
- Consult your physician before starting with any exercise programs to receive advice on the optimal training.
- Warning: incorrect/excessive training can cause health injuries. Stop using the home fitness equipment when feeling uncomfortable.
- Warning: The safety level of the training equipment can only be maintained if it is examined regularly on damage or wear.
- Please follow the advice for correct training as detailed in the training instructions.
- Ensure that training only starts after correct assembly, adjustment and inspection of the home fitness equipment.
- Always start with a warm-up session.
- Only use original ENERGETICS parts as delivered (see partslist).
- Follow the steps of the assembly instruction carefully.
- Only use suitable tools for assembly and ask for assistance if necessary.
- Place the home fitness equipment on an even, non-slippery surface for immobilization, reducing noise and vibration.
- To protect the floor or carpet from damage, place a mat under the product.
- For all adjustable parts be aware of the maximum position to which they can be adjusted.
- Tighten all adjustable parts to prevent sudden movement while training.
- This product is designed for adults. Please ensure that children only use it under the supervision of an adult.
- Ensure that those present are aware of possible hazards, e.g. movable parts during training.
- Do not use the home fitness equipment without shoes or loose shoes.
- Ensure that sufficient space is available to use the home fitness equipment.
- Be aware of non-fixed or moving parts whilst mounting or dismounting the home fitness equipment.
- Search for noisy parts: If you should notice unusual noises, like grinding, clacking etc. try to locate it and have it repaired by a professional. Make sure the home fitness equipment is not used until after repairs have been made.
- This device is not meant to be used by persons (including children) with limited physical, sensory or mental capabilities or lacking experience and/or the knowledge to use this device, unless under the supervision of another person in charge of their safety or having been given prior instruction on the operation of this device.

Children should always be under supervision, to assure they are not playing with this device.



This product is made for home use only and tested up to a maximum body weight of: see front page or serial decal on product.

Cleaning, Care & Maintenance on fitness equipment

Important



- Frequent cleaning of your home fitness equipment will extend the product's life.
- Use of a home fitness equipment mat is recommended for ease of cleaning.
- Use clean and proper sport shoes only.
- Use a damp cloth to clean the home fitness equipment and avoid the use of abrasives or solvents.
- The home fitness equipment should not be used or stored in a moist area because of possible corrosion.



- In case of repair please ask your dealer for advice.
- Replace defective components immediately and/or keep the equipment out of use until repair.
- Use original spare parts for repair only.



Daily



Immediately wipe off the sweat; perspiration can ruin the appearance and proper function of the home fitness equipment.



Monthly



Check that all connecting elements are tightly fitted and in good condition.

Proper Training Clothes

Please make sure you always wear proper training shoes while working out. It is recommended that you wear training appropriate exercise clothing's that allow you to move freely whilst exercising.

Exercise Level

Please contact a physician before your exercise program. Immediately stop exercising if you feel any pain or tightness in your chest, become short breathered or faint. Please contact your doctor before you start using your fitness product again.

Die INTERSPORT ist Mitglied der BSCI (Business Social Compliance Initiative) mit Sitz in Brüssel. Durch diese Mitgliedschaft hat sich das Unternehmen INTERSPORT verpflichtet, die BSCI Verhaltensregeln anzuwenden, was die sozialen Standards in der Wertschöpfungskette betrifft und ist bemüht eine stetige Verbesserung der Arbeitsbedingungen in den Werkstätten der Zulieferer zu erreichen. Das System der BSCI basiert auf 3 Säulen. Die Kontrolle von Verstößen durch ein externes, unabhängiges Prüfungssystem, die Befähigung der Mitglieder der Wertschöpfungskette durch verschiedene Maßnahmen zur Kompetenzentwicklung und die Verpflichtung aller Interessengruppen durch konstruktiven Dialog in Europa und den Zulieferländern. Unsere sozialen Kontrollen werden von neutralen, international anerkannten Prüfungsinstanzen durchgeführt, mit dem Ziel die Einhaltung der sozialen Standards unserer Zulieferfirmen zu überwachen. Mehr Informationen erhalten Sie unter www.bsci-intl.org.



Normen & Vorschriften

Die Sicherheit des Konsumenten ist die höchste Priorität für unsere ENERGETICS Produkte. Das bedeutet, dass alle unsere Produkte die nationalen und internationalen rechtlichen Bestimmungen erfüllen (z. B. EU Vorschriften (EC No. 1907/2006) bezüglich der Registrierung, Bewertung, Autorisierung und Begrenzung von Chemikalien [REACH]).

Dieses Produkt ist CE zertifiziert und wurde von einem international anerkannten Institut geprüft, ebenso besitzt es das Industriestandard-Zertifikat ISO EN 20957.

Sehr geehrte Kundin, sehr geehrter Kunde,

wir gratulieren Ihnen zum Kauf eines ENERGETICS Heimtrainers. Dieses Produkt ist für den Heimbereich konzipiert um den Wünschen und Anforderungen dieses Bedarfs gerecht zu werden. Bitte lesen Sie vor dem Aufbau und dem ersten Gebrauch zunächst sorgfältig diese Anleitung. Bitte bewahren Sie die Anleitung als Referenz und für den richtigen Umgang mit Ihrem Fitness-Gerat auf. Bei weiteren Fragen dazu stehen wir Ihnen selbstverständlich gerne zur Verfügung. Wir wünschen Ihnen viel Spaß und Erfolg bei Ihrem Training.

Ihr ENERGETICS - Team

Produktsicherheit

ENERGETICS Qualitätsprodukte werden konstruiert und getestet um für ein engagiertes Fitness-Training eingesetzt zu werden. Dieses Gerät entspricht der europäischen Norm ISO EN 20957.

Wichtige Sicherheitsvorschriften für alle Fitnessgeräte im Heimbereich

- Dieses Fitnessgerät sollte weder im Freien noch in feuchten Räumen benutzt oder aufbewahrt werden.
- Bevor Sie mit dem Training mit Ihrem Fitnessgerät starten, lesen Sie bitte sorgfältig die Bedienungsanleitung.
- Bitte bewahren Sie die Anleitung auf, falls eine Reparatur notwendig ist oder Sie Ersatzteile benötigen.
- Dieses Fitnessgerät ist nicht für den therapeutischen Einsatz gedacht.
- Konsultieren Sie vor Trainingsbeginn Ihren Arzt, er kann Sie beraten welche Art des Trainings und welche Belastung für Sie geeignet sind.
- Achtung: Falsches oder exzessives Training kann Ihre Gesundheit gefährden. Beenden Sie das Training sofort wenn Sie sich unwohl fühlen.
- Achtung: Der Sicherheitsstand Ihres Fitnessgerätes kann nur gewährleistet werden, wenn es regelmäßig auf Schaden oder Verschleiß überprüft wird.
- Für ein sicheres und effektives Training folgen Sie bitte den Hinweisen in der Trainingsanleitung.
- Beginnen Sie erst mit dem Training, nachdem Sie sichergestellt haben, dass das Fitnessgerät korrekt aufgebaut eingestellt und kontrolliert ist.
- Starten Sie immer mit einer Aufwärm-Phase.
- Verwenden Sie nur die der Lieferung beigelegten ENERGETICS Originalteile (siehe Check-Liste).
- Gehen Sie beim Aufbau des Geräts exakt nach der Montageanleitung vor.
- Verwenden Sie nur geeignetes Werkzeug für die Montage und lassen Sie sich ggf. von einer zweiten Person helfen.
- Stellen Sie das Gerät auf einem ebenen, rutschfesten Untergrund auf, um Instabilität, Geräusche und Vibrationen zu vermeiden und um den Boden vor Beschädigung zu schützen, legen Sie eine Matte unter das Gerät.
- Stellen Sie bei allen verstellbaren Teilen sicher, dass die Maximalpositionen, in die sie verstellt werden können, richtig eingestellt sind.
- Schrauben Sie vor dem Training alle verstellbaren Teile fest, um eine Lockerung während des Trainings zu vermeiden.
- Das Fitnessgerät ist für das Training erwachsener Personen konzipiert. Stellen Sie sicher, dass eine Nutzung des Gerätes von Kindern nur unter Aufsicht von Erwachsenen erfolgt.
- Weisen Sie anwesende Personen auf mögliche Gefährdung, z. B. durch bewegliche Teile, hin.
- Verwenden Sie das Fitnessgerät nicht ohne Schuhe oder mit losem Schuhwerk.
- Beachten Sie die nicht befestigten oder beweglichen Teile während der Montage/Demontage des Heimtrainers.
- Sollten Sie ungewöhnliche Geräusche wahrnehmen, wie schleifen, klappern etc., versuchen Sie diese zu lokalisieren und die Teile die diese verursachen zu identifizieren. Das Fitnessgerät sollte bis eine fachmännische Reparatur stattgefunden hat nicht weiter benutzt werden.
- Dieses Fitnessgerät sollte von Personen (inklusive Kindern), die körperlich, sensorisch oder geistig eingeschränkt sind, oder die fehlende Erfahrung und Wissen über den Umgang mit dem Gerät haben, nur im Beisein einer Aufsichtsperson oder nach erfolgter Trainingseinweisung genutzt werden.
- Kinder sollten während des Trainings immer beaufsichtigt sein, damit sie das Fitnessgerät nicht als Spielzeug benutzen.



Dieses Produkt ist für den Heimgebrauch hergestellt und für ein maximales Benutzergewicht getestet von: siehe Deckblatt oder Produktaufkleber.

Reinigung und Instandhaltung Ihres Fitnessgerätes

Wichtig



- Eine regelmäßige Reinigung verlängert die Lebensdauer Ihres Fitnessgerätes.
- Der Gebrauch einer Unterlegmatte für leichtere Reinigung ist empfohlen.
- Benutzen Sie sauberes und für sportliche Aktivitäten ausgelegtes Schuhwerk.
- Reinigen Sie das Fitnessgerät mit einem feuchten Tuch, vermeiden Sie scheuernde Putzmittel sowie Lösungsmittel.
- Um Rostbildung zu vermeiden sollte das Fitnessgerät nicht in feuchten Räumen aufbewahrt werden.



- Im Falle einer Reparatur wenden Sie sich bitte an Ihren Händler.
- Wechseln Sie defekte Teile sofort aus oder stellen Sie, bis eine Reparatur erfolgt ist, das Training ein.
- Verwenden Sie im Falle einer Reparatur nur Originalteile.



Täglich



Reinigen Sie das Fitnessgerät von Schweiß sofort nach jedem Training. Auf dem Fitnessgerät belassener Schweiß kann das Äußere beschädigen und die Funktion beeinträchtigen.



Monatlich



Überprüfen Sie alle Verbindungen und Schrauben. Prüfen Sie deren Sitz und Zustand.

Anwendung

Richtige Kleidung

Bitte tragen Sie während des Trainings immer passendes Schuhwerk und achten Sie auf angemessene Kleidung, die Ihnen genügend Bewegungsfreiheit gibt.

Trainingsintensität

Bitte konsultieren Sie vor Trainingsbeginn Ihren Arzt. Stellen Sie das Training sofort ein falls Sie Schmerzen in der Brust, Atemnot oder Schwindel verspüren. Bitte kontaktieren Sie einen Arzt bevor Sie das Training fortsetzen.

Společnost INTERSPORT se zapojila do iniciativy BSCI (Business Social Compliance Initiative) založené v Bruselu. Prostřednictvím iniciativy BSCI se společnost INTERSPORT zavazuje zavést ve svém dodavatelském řetězci Kodex chování BSCI a postupně zajišťovat zlepšování pracovních podmínek na pracovištích svých dodavatelů. Systém BSCI stojí na třech pilířích: monitoring neshod s požadavky prováděný formou externích nezávislých auditů; zmocňování účastníků dodavatelského řetězce prostřednictvím různých činností zaměřených na budování kapacit; zapojování všech příslušných zainteresovaných osob cestou konstruktivního dialogu vedeného v Evropě a dodavatelských zemích. Naše sociální audity jsou prováděny neutrálními mezinárodně uznávanými auditorskými společnostmi za účelem monitoring sociální odpovědnosti podniků našich dodavatelů.

Další informace o BSCI naleznete na stránkách: www.bsci-intl.org



Normy a předpisy

Bezpečnost spotřebitele je nejvyšší prioritou výrobků ENERGETICS. To znamená, že všechny naše výrobky splňují požadavky vnitrostátních i mezinárodních právních předpisů (např. evropské nařízení (ES č. 1907/2006) o registraci, hodnocení, povolování a omezování chemických látek [REACH]).

Tento výrobek také získal certifikaci CE, byl testován mezinárodně uznávaným institutem a získal certifikaci podle průmyslové normy ISO EN 20957.

Vážený zákazníku,

gratulujeme vám k zakoupení domácího cvičebního zařízení ENERGETICS. Tento výrobek byl navržen a vyroben tak, aby vyhovoval potřebám a požadavkům domácího použití. Pečlivě si přečtěte montážní a uživatelskou příručku. Tyto pokyny uschovejte pro pozdější použití a údržbu. V případě dalších dotazů nás prosíme kontaktujte. Přejeme vám mnoho úspěchů a zábavy při cvičení.

Váš tým ENERGETICS

Bezpečnost výrobku

Společnost ENERGETICS nabízí vysoce kvalitní zařízení pro domácí cvičení. Všechny výrobky byly zkoušeny a certifikovány v souladu s aktuálními nároky evropské normy ISO EN 20957.

Důležité bezpečnostní pokyny pro všechna zařízení pro domácí cvičení

- Zařízení nesestavujte a nepoužívejte venku nebo na místech s vysokou vlhkostí.
- Před začátkem cvičení si pozorně přečtěte pokyny.
- Tento návod uschovejte pro informace, pro případ opravy nebo pro objednávku náhradních dílů.
- Toto cvičební zařízení není vhodné pro léčebné účely.
- Před zahájením cvičebního programu konzultujte s lékařem optimální tréninkovou zátěž.
- Varování: nesprávné/nadměrné cvičení může vést k újmě na zdraví. Necítíte-li se při cvičení dobře, přestaňte zařízení používat.
- Varování: Bezpečnost cvičebního zařízení lze zaručit pouze pod podmínkou provádění pravidelných kontrol opotřebení či poškození výrobku.
- Postupujte podle pokynů pro cvičení.
- Cvičit začněte až po dokončení montáže, seřízení a kontrole zařízení.
- Samotné cvičení vždy zahajte rozcvičkou.
- Používejte pouze originální díly ENERGETICS (viz seznam dílů).
- Důsledně dodržujte pokyny v montážním návodu.
- Při montáži používejte vhodné nástroje. V případě potřeby požádejte o pomoc.
- Zařízení umístěte na rovný, neklouzavý povrch, zabráníte tím pohybu zařízení, snížíte hluk a vibrace.
- Podlahu či koberec uchráníte před poškozením vložením podložky pod výrobek.
- Nastavitelné části seřizujte pouze v povolených limitech.
- Všechny nastavitelné části pevně dotáhněte, aby nedošlo k náhlému pohybu při tréninku.
- Tento výrobek je určen pro dospělé uživatele. Děti smí výrobek používat pouze pod dohledem dospělé osoby.
- Osoby pohybující se v okolí zařízení musí znát možná rizika, např. pohyblivé díly při tréninku.
- Zařízení nepoužívejte bosí.
- Při montáži nebo demontáži zařízení dávejte pozor na neupevněné či pohyblivé díly.
- Najděte zdroj hluku: Zaznamenáte-li neobvyklé zvuky, jako je skřípot, rachocení atd., pokuste se určit jejich původ a kopravě přizvěte odborníka. Do provedení opravy zařízení nepoužívejte.
- Zařízení není určeno pro osoby (včetně dětí) se sníženými fyzickými, smyslovými či mentálními schopnostmi nebo osoby s nedostatkem zkušeností s používáním zařízení nebo souvisejících znalostí, nejsou-li pod dohledem jiné osoby odpovídající za jejich bezpečí nebo jim předem nebyly vydány příslušné pokyny.
- Děti mohou zařízení používat pouze v přítomnosti dospělé osoby, aby zařízení nebylo používáno ke hraní.



Tento výrobek je určen výhradně pro domácí použití a je testován na maximální tělesnou váhu: viz přední strana nebo štítek na výrobku.

Čištění zařízení, péče o něj a údržba

Důležité



- Pravidelné čištění cvičebního zařízení prodlouží jeho životnost.
- Pro snadné čištění doporučujeme použití podložky pod cvičební zařízení.
- Používejte pouze čistou a vhodnou sportovní obuv.
- K čištění zařízení použijte vlhký hadřík. Nepoužívejte abrazivní prostředky nebo rozpouštědla.
- Domácí cvičební zařízení nesmí být používáno ani skladováno v prostorách s vysokou vlhkostí z důvodu možného vzniku koroze.



- V případě nutné opravy se obraťte na prodejce.
- Vadné součásti vyměňte okamžitě a/nebo zařízení nepoužívejte do provedení opravy.
- Pro opravy používejte pouze originální náhradní díly.



Denně



Pot setřete okamžitě; pot může poškodit vzhled a narušit správné fungování domácího cvičebního zařízení.



Měsíčně



Zkontrolujte, zda jsou všechny spojovací prvky pevně uchyceny a v dobrém stavu.

Vhodný cvičební oděv

Při cvičení vždy používejte vhodnou cvičební obuv. Doporučujeme používat oděv, který vám umožní volný pohyb při cvičení.

Cvičební zátěž

Svůj cvičební program předem konzultujte s lékařem. Pocítíte-li při cvičení bolest nebo tlak na hrudi, dýchací obtíže nebo nevolnost, okamžitě cvičení ukončete. Opětovné použití výrobku konzultujte se svým lékařem.

INTERSPORT je spoločnosť, ktorá patrí do BSCI (Business Social Compliance Initiative), ktorá bola založená v Bruseli. Prostredníctvom BSCI, INTERSPORT implementuje BSCI Kódex správania vo svojom dodávateľskom reťazci a postupne sa snaží dosiahnuť lepšie pracovné podmienky na daných dodávateľských pracovných miestach. Systém BSCI je založený na troch pilieroch: monitoring nezhôd nezávislými externými auditormi; posilnenie aktérov pôsobiacich v dodávateľskom reťazci prostredníctvom rôznych aktivít na zlepšovanie schopností; a zapojenie všetkých zainteresovaných strán prostredníctvom konštruktívneho dialógu v Európe a dodávateľských krajinách. Naše sociálne audity sú vykonávané neutrálne, prostredníctvom medzinárodne uznávaných spoločností s cieľom monitorovania sociálneho súladu našich dodávateľských spoločností.

Pre viac informácií o BSCI navštívte: www.bsci-intl.org



Normy a nariadenia

Bezpečnosť spotrebiteľa je prioritou číslo jeden pri ENERGETICKÝCH produktoch. To znamená, že všetky produkty sú súlade s národnými a medzinárodnými právnymi predpismi (podobne ako Nariadenia EÚ (ES č. 1907/2006), týkajúce sa Registrácie, Hodnotenia, Autorizácie a Zákazu chemických látok [REACH]).

Tento produkt je tiež certifikovaný EÚ a bol testovaný v medzinárodne uznávanom inštitúte a certifikovaný podľa štandardu ISO EN 20957.

Vážená zákazníčka, vážený zákazník,

blahoželáme vám k zakúpeniu domáceho posilňovacieho stroja od firmy ENERGETICS. Tento výrobok je navrhnutý a vyrobený na domáce použitie tak, aby spĺňal všetky vaše želania a potreby. Pozorne si prečítajte návod na montáž a používanie. Tieto pokyny si uschovajte pre potreby nahliadnutia alebo údržby. V prípade akýchkoľvek ďalších otázok nás kontaktujte. Želáme vám veľa úspechov a zábavy pri cvičení.

Váš ENERGETICS - Tím

Bezpečnosť výrobku

ENERGETICS ponúka vysokokvalitné domáce posilňovacie stroje. Všetky výrobky sú testované a certifikované podľa najnovšej európskej normy ISO EN 20957.

Dôležité bezpečnostné pokyny pre všetky domáce posilňovacie stroje

- Tento domáci posilňovací stroj nemontujte ani nepoužívajte vonku alebo v mokrom či vlhkom prostredí.
- Pred začatím cvičenia na domácom posilňovacom stroji si pozorne prečítajte pokyny.
- Uschovajte si tieto pokyny pre prípad opravy alebo objedávania náhradných súčiastok.
- Tento cvičiaci stroj nie je vhodný na terapeutické účely.
- Pred začatím akýchkoľvek cvičebných programov sa poraďte so svojim lekárom, ktorý vám poradí optimálny tréning.
- Varovanie: nesprávne/nadmerné cvičenie môže spôsobiť poškodenie zdravia. Ak pocítite počas cvičenia nevoľnosť, prestaňte používať domáci posilňovací stroj.
- Varovanie: Úroveň bezpečnosti cvičiaceho stroja môže byť zachovaná, len ak sa stroj pravidelne kontroluje na poškodenie alebo opotrebovanie.
- Dodržiavajte tréningový plán, ktorý je podrobne opísaný v návode na cvičenie.
- Cvičenie začnite až po správnej montáži, nastavení a kontrole domáceho posilňovacieho stroja.
- Vždy začínajte rozcvičkou.
- Používajte len originálne dodané súčiastky ENERGETICS (pozri zoznam súčiastok).
- Dôsledne dodržiavajte postup montáže.
- Na montáž používajte len vhodné nástroje a v prípade potreby požiadajte o pomoc.
- Domáci posilňovací stroj umiestnite na rovný, nešmyklavý povrch, ktorý zabráni jeho pohybu, stlmí hluk a vibrácie.
- Ako ochranu podlahy alebo koberca pred poškodením položte pod výrobok podložku.
- Zistite si maximálnu polohu všetkých nastaviteľných častí, do ktorej sa môžu nastaviť.
- Dotiahnite všetky nastaviteľné časti, aby ste zabránili ich náhlemu pohybu počas cvičenia.
- Tento výrobok je určený pre dospelých. Zaistite, aby ho deti používali len pod dozorom dospelých osoby.
- Uistite sa, že používatelia a prítomné osoby sú oboznámené o možných rizikách, napr. pohyblivých častiach počas cvičenia.
- Necvičte na domácom posilňovacom stroji bosí a nepoužívajte voľnú obuv.
- Pri montáži alebo demontáži domáceho posilňovacieho stroja dávajte pozor na voľné alebo pohyblivé časti.
- Vyhľadanie hlučných súčiastok: Ak spozorujete neobvyklé zvuky ako vŕzganie, klepanie atď., pokúste sa ich lokalizovať a dajte opraviť odborníkovi. Domáci posilňovací stroj nepoužívajte, kým ho nedáte opraviť.
- Tento stroj nie je určený pre osoby (vrátane detí) s obmedzenými fyzickými, zmyslovými alebo mentálnymi schopnosťami alebo s nedostatočnými skúsenosťami alebo znalosťami o používaní tohto stroja, pokiaľ nie je zabezpečený dozor ďalšej osoby zodpovednej za ich bezpečnosť alebo pokiaľ tieto osoby neboli vopred poučené o obsluhu tohto stroja.
- Deti by mali byť vždy pod dozorom, aby sa zaistilo, že sa nebudú hrať so strojom.



Tento výrobok je vyrobený len na domáce účely a bol testovaný do maximálnej telesnej hmotnosti: pozri prednú stranu alebo výrobný štítok nalepený na výrobku.

Čistenie, starostlivosť a údržba posilňovacieho stroja

Dôležité



- Pravidelným čistením domáceho posilňovacieho stroja predĺžite jeho životnosť.
- Pre jednoduchšie čistenie odporúčame použiť podložku pod stroj.
- Používajte len čistú a vhodnú športovú obuv.
- Na čistenie domáceho posilňovacieho stroja používajte vlhkú handričku a nepoužívajte agresívne čistiace prostriedky alebo rozpúšťadlá.
- Domáci posilňovací stroj nepoužívajte ani neskladujte vo vlhkom prostredí z dôvodu možnej korózie.



- V prípade opravy požiadajte o radu predajcu.
- Poškodené súčiastky okamžite vymeňte alebo stroj nepoužívajte, kým nebude opravený.
- Na opravu používajte len originálne náhradné súčiastky.



Denne



Pot ihneď utrite; potenie môže poškodiť vzhľad a správne fungovanie domáceho posilňovacieho stroja.



Mesačne



Zkontrolujte, zda jsou všechny spojovací prvky pevně uchyceny a v dobrém stavu.

Správne športové oblečenie

Na cvičenie noste vždy vhodné športové oblečenie. Odporúčame nosiť oblečenie vhodné na cvičenie, ktoré vám umožní voľný pohyb počas cvičenia.

Úroveň cvičenia

Pred začatím cvičebného programu sa poraďte so svojím lekárom. Ak pociťujete akékoľvek bolesti alebo tlak v hrudi, zadýchate sa z dôvodu slabosti, okamžite prestaňte cvičiť. Pred opätovným používaním cvičiaceho stroja sa poraďte so svojím lekárom.

Az INTERSPORT a BSCI (Business Social Compliance Initiative) brüsszeli leányvállalata. A BSCI-n keresztül az INTERSPORT kötelezettséget vállal az ellátási rendszerében a BSCI ügyviteli szabályzatának végrehajtására és fokozatosan javítja a munkafeltételeket az érdekelt beszállítók munkaterületein. A BSCI rendszer három pillérré épül: a nem megfelelőségek ellenőrzése külső, független vizsgálatokkal; beszállítók felhatalmazása különböző konstruktív tevékenységekkel; és kötelezettség az összes jelentős részvényessel konstruktív párbeszédeken keresztül Európában és beszállító országban. A szociális vizsgálatokat semleges, nemzetközileg elismert felülvizsgáló vállalatok végzik el annak érdekében, hogy a beszállító üzemeink szociális megfelelősége ellenőrizve legyen.

A BSCI-vel kapcsolatos további információért látogasson el a következő honlapra: www.bsci-intl.org



Normatívák és szabályzatok

Az Ügyfelek biztonsága az ENERGETICS termékek esetén a legfontosabb prioritás. Ez azt jelenti, hogy az összes termékünk megfelel a vegyi anyagok bejegyzésére, értékelésére, engedélyezésére és korlátozására [REACH] vonatkozó nemzeti és nemzetközi jogi követelményeknek (pl. az Európai Szabályzatnak (1907/2006 sz. EK).

Ez a termék CE tanúsítvánnyal is el van látva, és egy nemzetközileg elismert intézmény tesztelte és tanúsította az ISO EN 20957. ipari előírásnak megfelelően.

Tisztelt Vásárló,

gratulálunk Önnek, hogy megvásárolta az otthoni ENERGETICS testedző készüléket. A jelen készülék úgy lett megszerkesztve, hogy kielégítse az Ön szükségleteit és igényeit. Kérjük, hogy a készülék első beszerelését, illetve első használatát megelőzően figyelmesen olvassa el a jelen utasításokat. Az Ön izomfejlesztési készülékének a helyes használata céljából a jelen használati utasítást, mint módszertani útmutatót, kérjük, őrizze meg. Az utólagos kérdések, tájékoztatások céljából készségesen állunk a rendelkezésére. A gyakorlások során nagyon sok sikert és kellemes időtöltést kívánunk.

Az Ön ENERGETICS - munkacsoportja

Termékbiztonság

Az ENERGETICS termékek magas minőségi szinten vannak kivitelezve, és megfelelnek az európai ISO EN 20957 szabvány követelményeinek.

Fontos biztonsági előírások az összes otthoni fitneszberendezéshez

- Ne szerelje össze vagy működtesse ezt az otthoni fitneszberendezést a szabadban vagy nedves helyen.
- Mielőtt megkezdzi az edzést ezzel az otthoni fitneszberendezéssel, kérjük, figyelmesen olvassa el a használati utasítást.
- Kérjük hogy gondosan őrizze meg a használati utasítást, hogy az esetleges későbbi javítások, alkatrész rendelések esetén ezt a dokumentumot szükség esetén képes legyen felmutatni.
- A jelen edzőkészülék nem alkalmas gyógykezelési célokra.
- Az edzés megkezdése előtt beszéljen a kezelőorvosával és kérjen tanácsot az optimális edzésprogramhoz.
- Figyelem: A helytelen és eltúlzott edzés sérüléseket és egészség-károsodást okozhat. Ha nem érzi jól magát azonnal hagyja abba az otthoni fitneszberendezés használatát.
- Figyelem: Az edzőberendezés biztonsági szintjét csak akkor lehet megőrizni, ha rendszeresen ellenőrzi, hogy vannak-e rajta sérülések vagy kopások.
- Kérjük, tartsa be az edzési útmutatóban lévő helyes edzésre vonatkozó tanácsokat.
- A testedzést csak az otthoni fitnesz berendezés szakszerű beszerelése, beállítása és figyelmes ellenőrzése után végezze.
- A testedzést mindig csak a bemelegítés után kezdje el.
- Csak a mellékelt eredeti ENERGETICS pótalkatrészeket használja (lásd az alkatrészek listáját).
- Gondosan tartsa be a szerelési utasításokat.
- Szerelésre csak erre alkalmas szerszámokat használjon, és szükség esetén kérjen segítséget.
- Az otthoni fitneszberendezést egyenes felületre kell állítani, amely kizárja a készülék elcsúszás lehetőségét, csökkenti a zajszintet és a rezgést.
- A padló vagy padlószőnyeg védelme érdekében helyezzen alátétet a termék alá.
- A beállítható részeknél vizsgálja meg ezeknek a maximális beállítási pozícióit.
- Szorosan húzzon meg minden beállítható alkatrészt, hogy megakadályozza a hirtelen mozgásukat az edzés során.
- Ez a termék felnőttek számára készült. Ügyeljen arra, hogy a gyermekek csak felnőtt személy jelenlétében használják a berendezést.
- A jelenlevőket figyelmeztesse az esetleges sérülési veszélyekre, pl. az edzés alatt mozgó részek által fenyegető veszélyekre.
- Az otthoni fitneszberendezést ne használja mezítláb vagy bő lábbeliben.
- Ügyeljen a nem rögzített vagy a mozgó részekre az otthoni fitneszberendezés összeszerelése vagy szétszerelése során.
- Zajforrások felderítése: Amennyiben szokatlan hangokat észlel, pl. súrlódások, kelepelés stb. úgy próbálja meg ezek okát megvizsgálni, és az esetleges javítást bízza szakemberre. A javítás elvégzéséig tilos az otthoni fitneszberendezést használni.
- A készüléket nem használhatják csökkent fizikai, érzékelési vagy értelmi képességű személyek (a gyerekeket is beleértve), vagy akiknek nincs meg a tapasztalatuk és tudásuk ehhez; kivéve, ha a biztonságukért felelős személy a használatra megtanítja, vagy a használat közben felügyeli őket.
- A gyerekekre mindig oda kell figyelni, nehogy játsszanak a készülékkel.



Ez a termék csak otthoni használatra készült és a felhasználó maximális testtömege: lásd a borítón vagy a terméken lévő adattáblán.

A fitnessberendezés tisztítása, tárolása és karbantartása

Fontos



- Az otthoni fitnessberendezés gyakori tisztítása meghosszabbítja a termék élettartamát.
- Egy otthoni fitnessberendezéshez való szőnyeg használata javasolt a könnyebb tisztítás érdekében.
- Csak tiszta és megfelelő cipőt viseljen.
- Az otthoni fitnessberendezés tisztításához használjon egy nedves rongyot, és kerülje az agresszív hatású tisztítószerre vagy oldószerek használatát.
- A korróziós hatások csökkentése céljából az otthoni fitnessberendezést ne használja és ne tárolja nedves környezetben.



- Amennyiben a készülék javításra szorul, lépjen kapcsolatba a viszonteladóval.
- A meghibásodott alkatrészeket azonnal cserélje ki és/vagy a készüléket ne használja mindaddig, amíg nem lesz megjavítva.
- A javításhoz csak eredeti cserealkatrészeket használjon.



Napi



Azonnal törölje le az izzadság-cseppeket, melyek megrongálhatják a készüléket, illetve hátrányosan befolyásolhatják az otthoni fitnessberendezés megfelelő működését.



Havi



Ellenőrizze, hogy az összes csatlakozás szorosanhúzott és jó állapotban vannak-e.











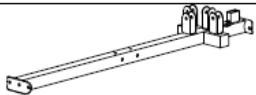
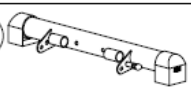
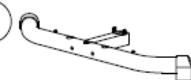

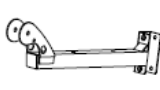

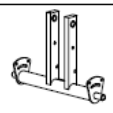
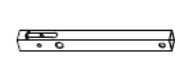
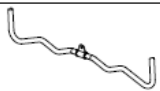























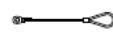
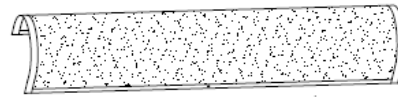

Műveletek













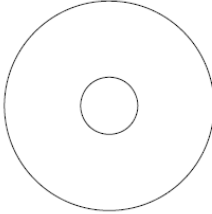
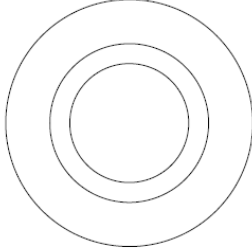



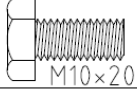

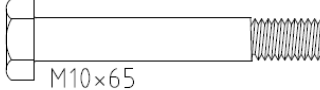
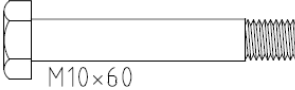
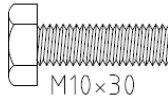
Megfelelő tréningruhák

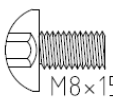
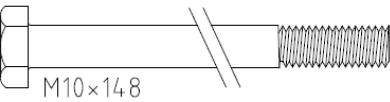
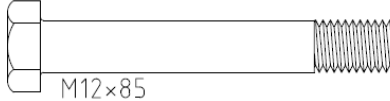
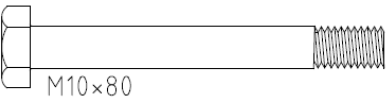
Győződjön meg arról, hogy az edzés során mindig megfelelő edzőcipőt visel. Javasoljuk a megfelelő tréningruha viselését, mely az edzés során szabad mozgást biztosít.

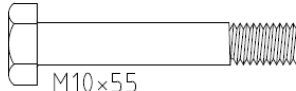
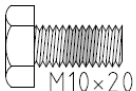
Edzési szint

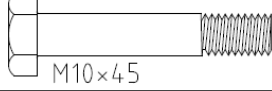
Az edzés megkezdése előtt beszéljen egy orvossal. Amennyiben fájdalmat vagy szorítást érez a mellkasában, levegő után kapkod vagy ájulás kerülgeti, azonnal hagyja abba az edzést. Az edzőeszköz ismételt használata előtt forduljon az orvosához.

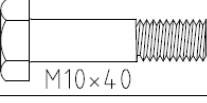
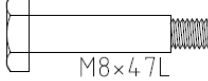
①		x1		②		x1	
③		x1		④		x1	
⑤		x1		⑥		x1	
⑧		x1		⑨		x1	
⑪		x1		⑫		x1	
⑭		x1		⑮		x15	
⑰		x2		⑱		x2	
⑲		x1		⑳		x1	
㉔		x4		㉕		x4	
㉖		x2		㉗		x2	
㉘		x1		㉚		x2	
㉛		x2		㉜		x13	
㉝		x11		㉞		x20	
㉟		x2		㊳		x1	
㊲		x1		㊴		x3	
㊳		x1		㊵		x1	
㊶		x1		㊶A		x1	
㊷		x2		㊷		x88	
㊸		x1		㊸		x2	
㊹		x1		㊹		x2	
㊺		x2		㊺		x1	
㊻		x6		㊻		x3	
㊼		x3		㊼		x3	

54	 φ10.5×56.5L	x1	58	 φ18	x14
55	 φ47.5	x1	56	 φ56	x1
70	 φ12×7	x1	74	 φ17×26	x4
89	 M6×12	x2	90	 φ18	x2
120	 M10×20	x5	92	 φ14	x2
122	 M10×65	x13	121	 M10×60	x9
124	 M10×30	x1	123	 M10×75	x6
126	 M8×15	x8	125	 M10×148	x3
128	 M12×85	x1	127	 M10×80	x4
130	 φ19	x6	129	 φ20	x83
134	 M10×55	x2	131	 M10×20	x4
136	 M12	x1	114	 φ24	x2
138	 M10×45	x4	135	 M10	x37
140	 M8×12	x4	139	 M10×40	x1
142	 M8×47L	x3	141	 M8	x3

1

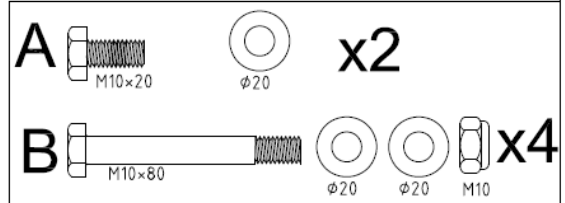
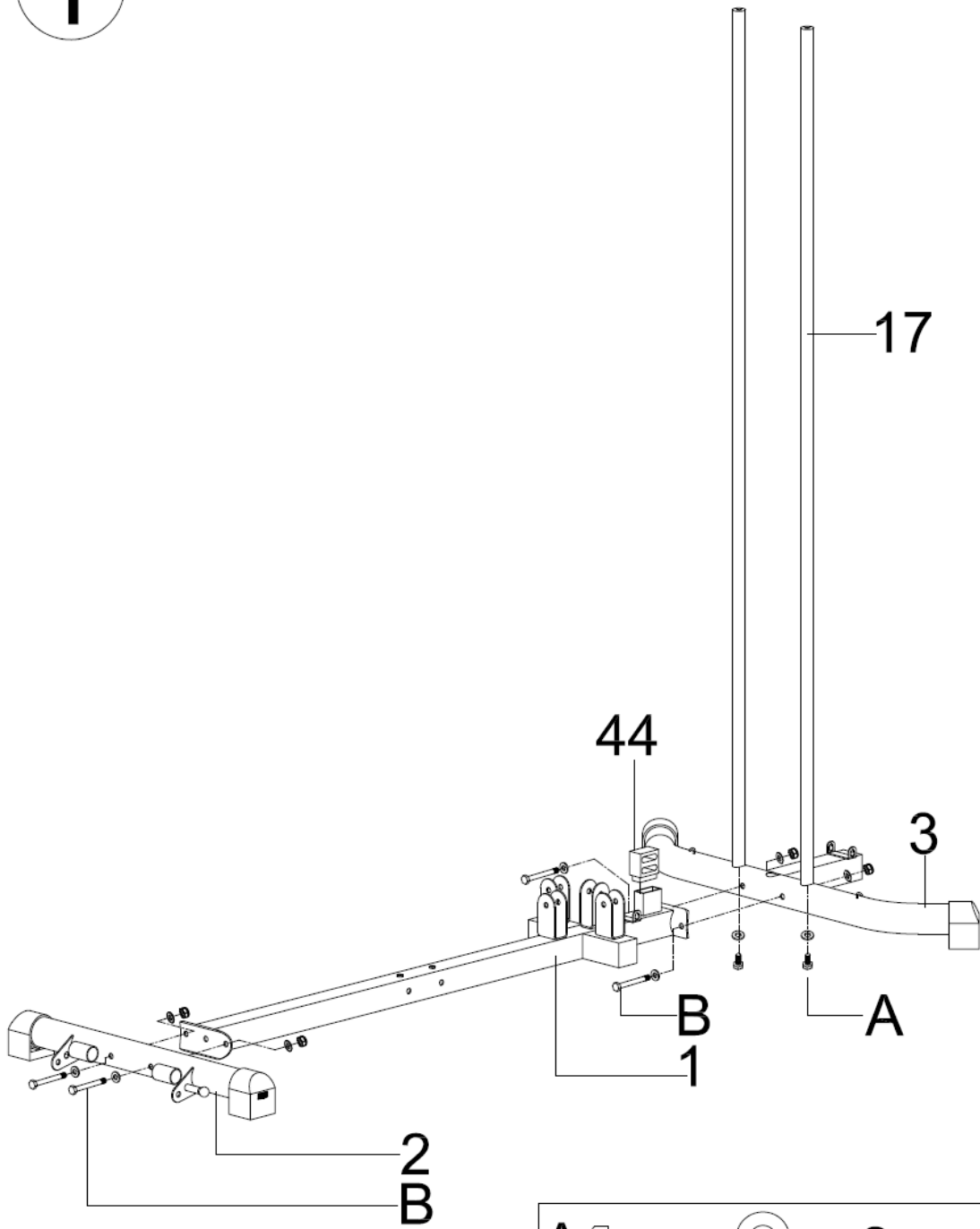



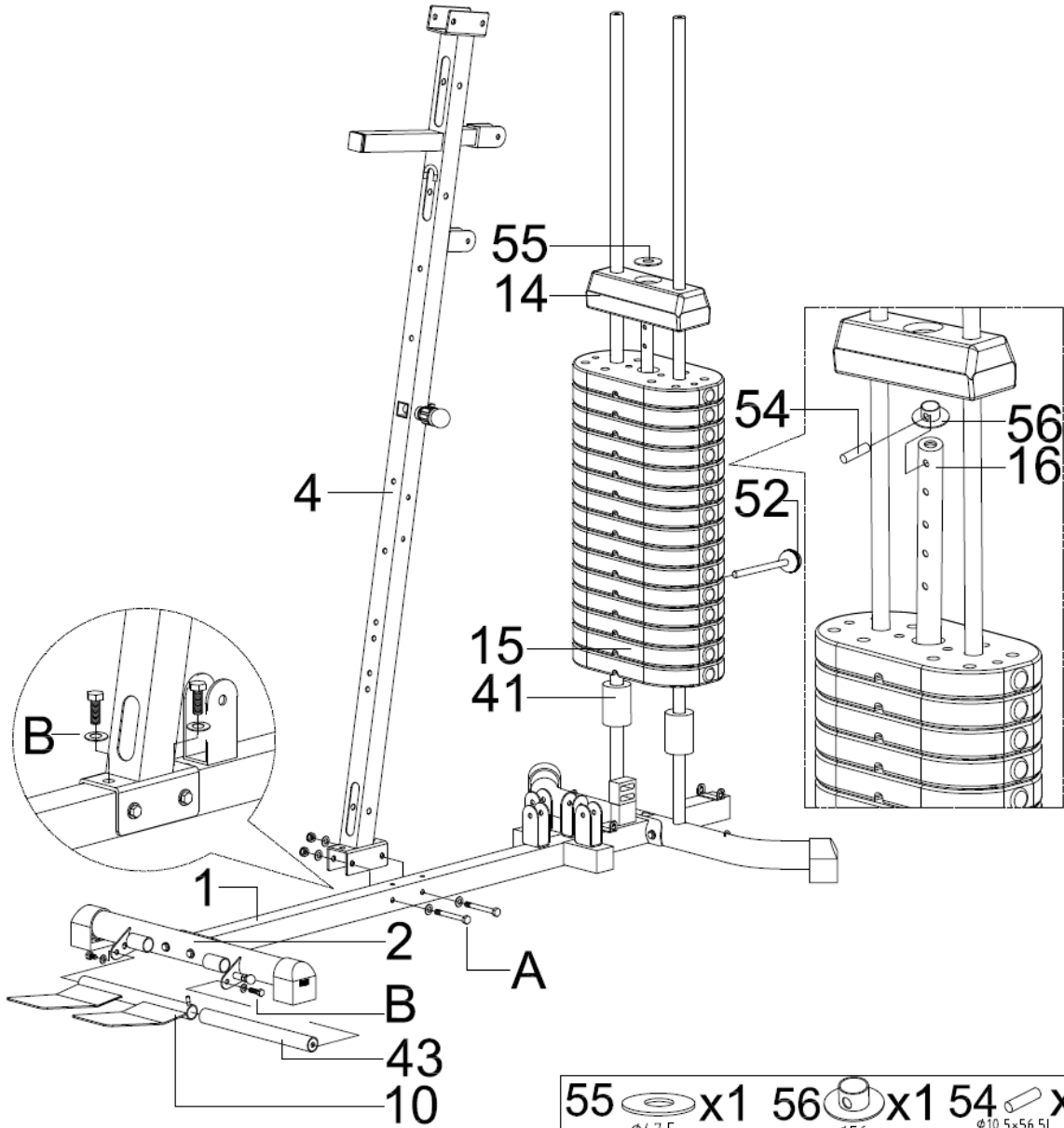



2

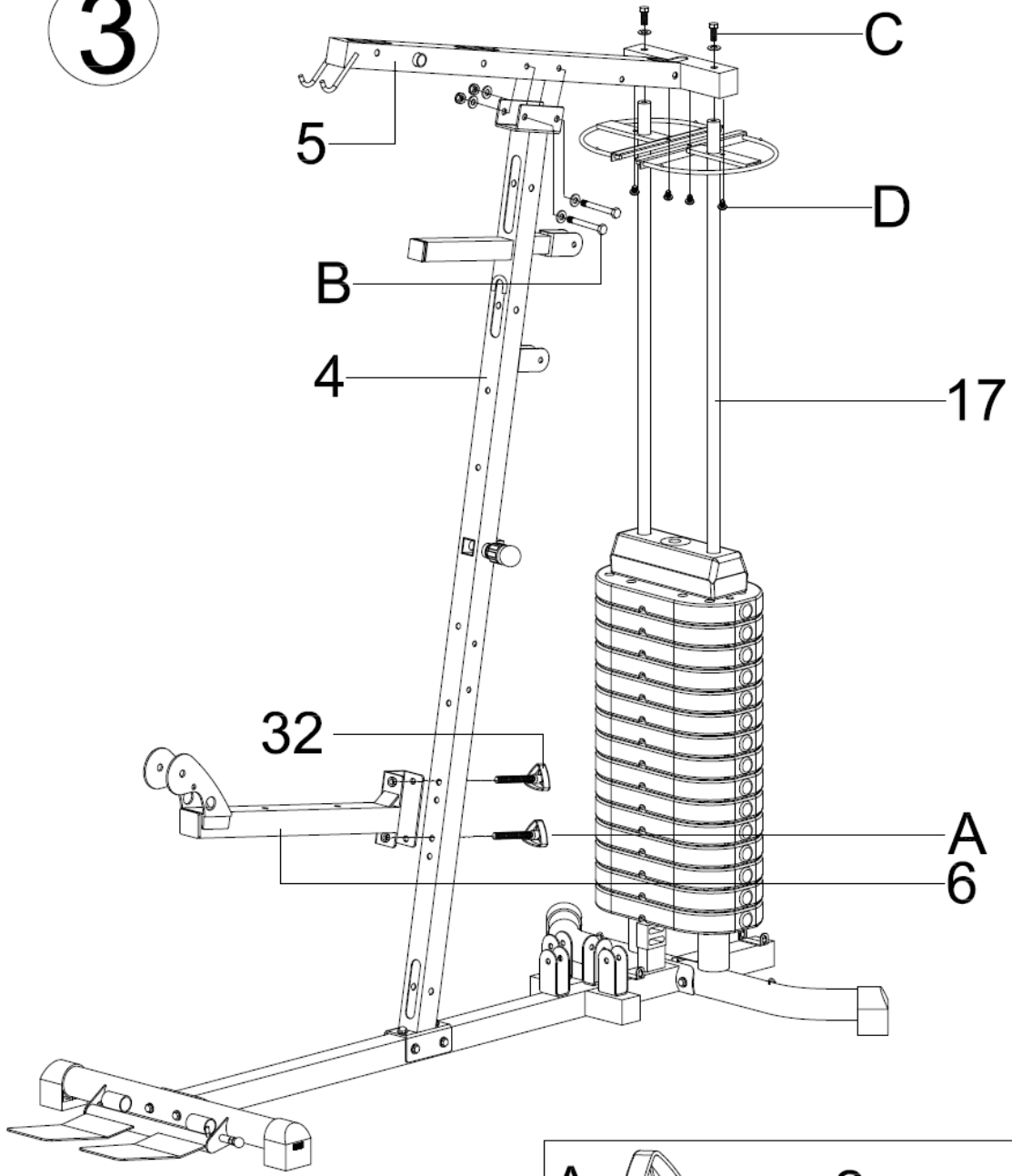

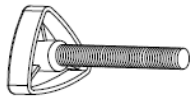
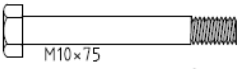
- | | | | | | | | | |
|----|-------------|----|-----------|-----------|----|----|--------------------------|----|
| 55 | | x1 | 56 | | x1 | 54 | | x1 |
| | $\phi 47.5$ | | | $\phi 56$ | | | $\phi 10.5 \times 56.5L$ | |
| A | | | | | | | | x2 |
| | M10x75 | | $\phi 20$ | $\phi 20$ | | | M10 | |
| B | | | | | | | | x4 |
| | M10x20 | | $\phi 20$ | | | | | |







3

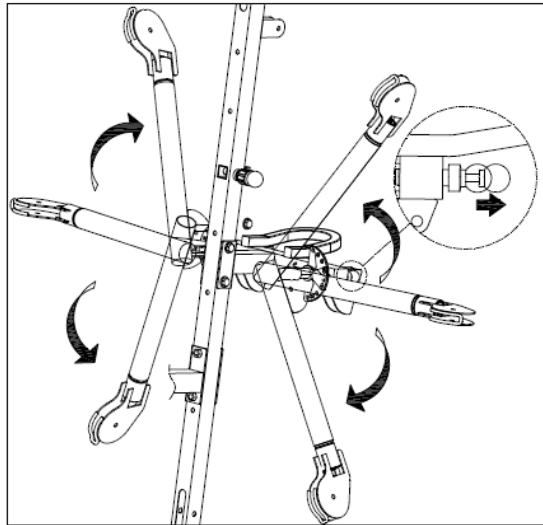
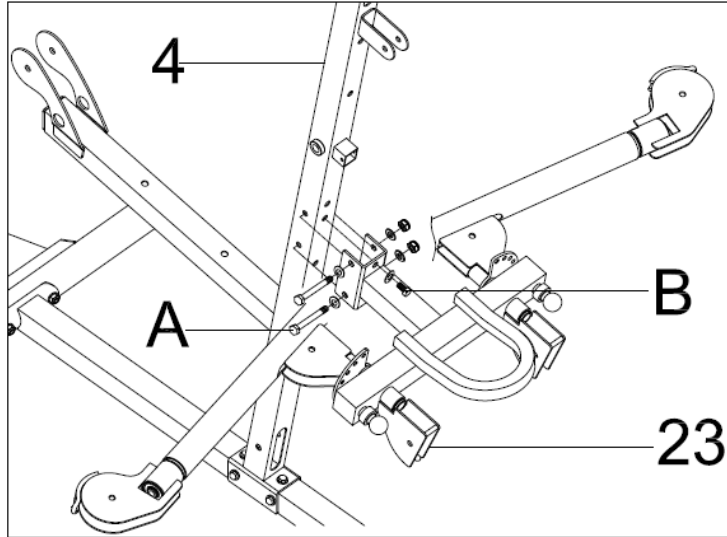

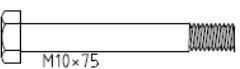
- A  x2
- B  M10x75    x2
- C  M10x20  $\phi 20$ x2
- D  M8x15 x4

4



A					x2
B			x1		

5

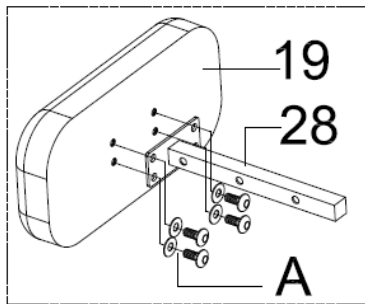
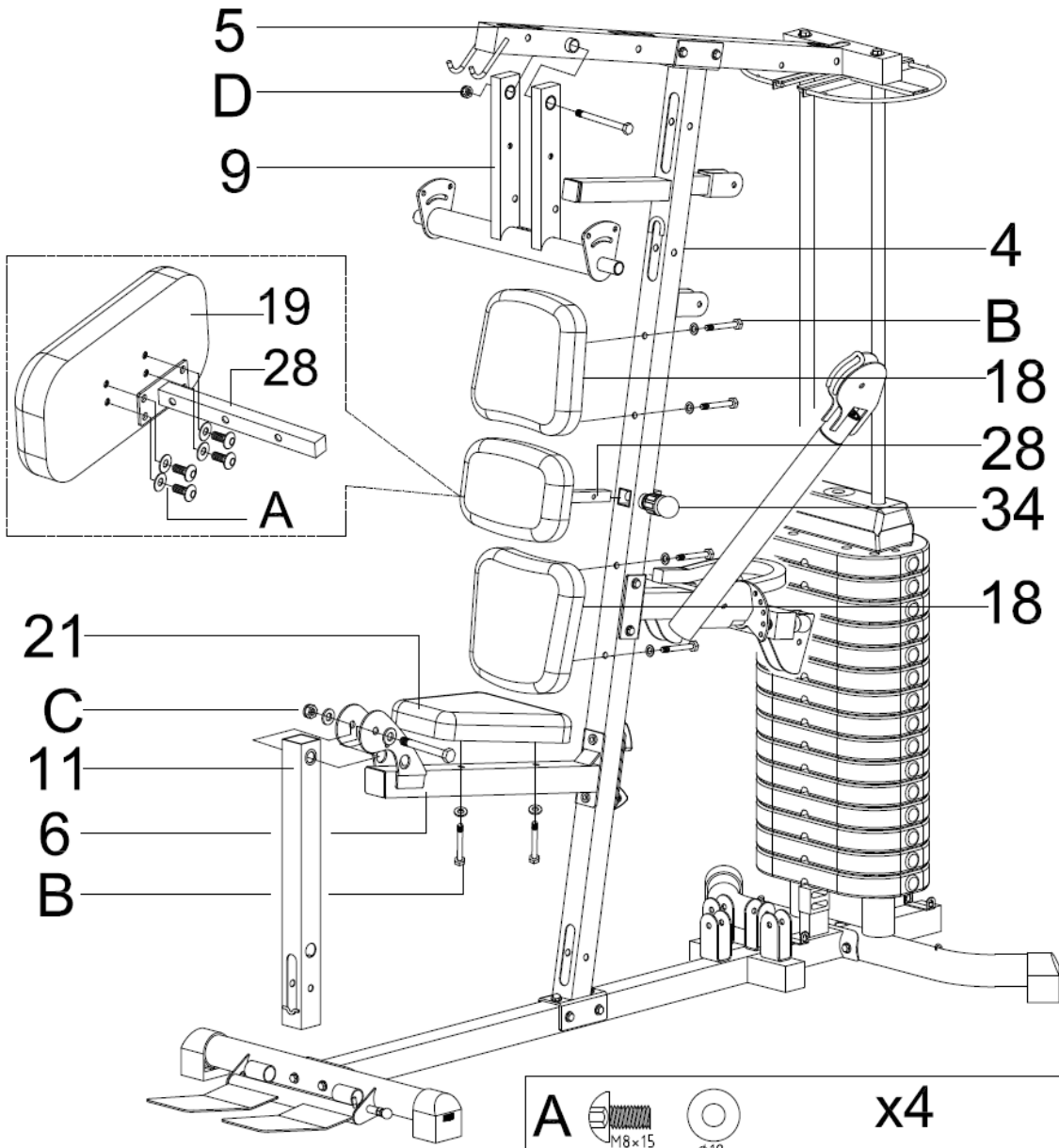

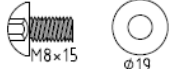
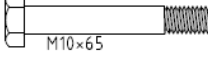
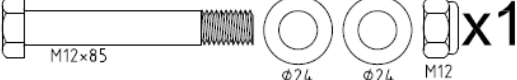
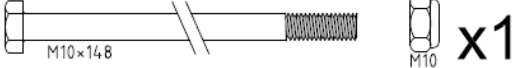
- A  $M8 \times 15$ $\phi 19$ x4
- B  $M10 \times 65$ $\phi 20$ x6
- C  $M12 \times 85$ $\phi 24$ $\phi 24$ $M12$ x1
- D  $M10 \times 148$ $M10$ x1

6

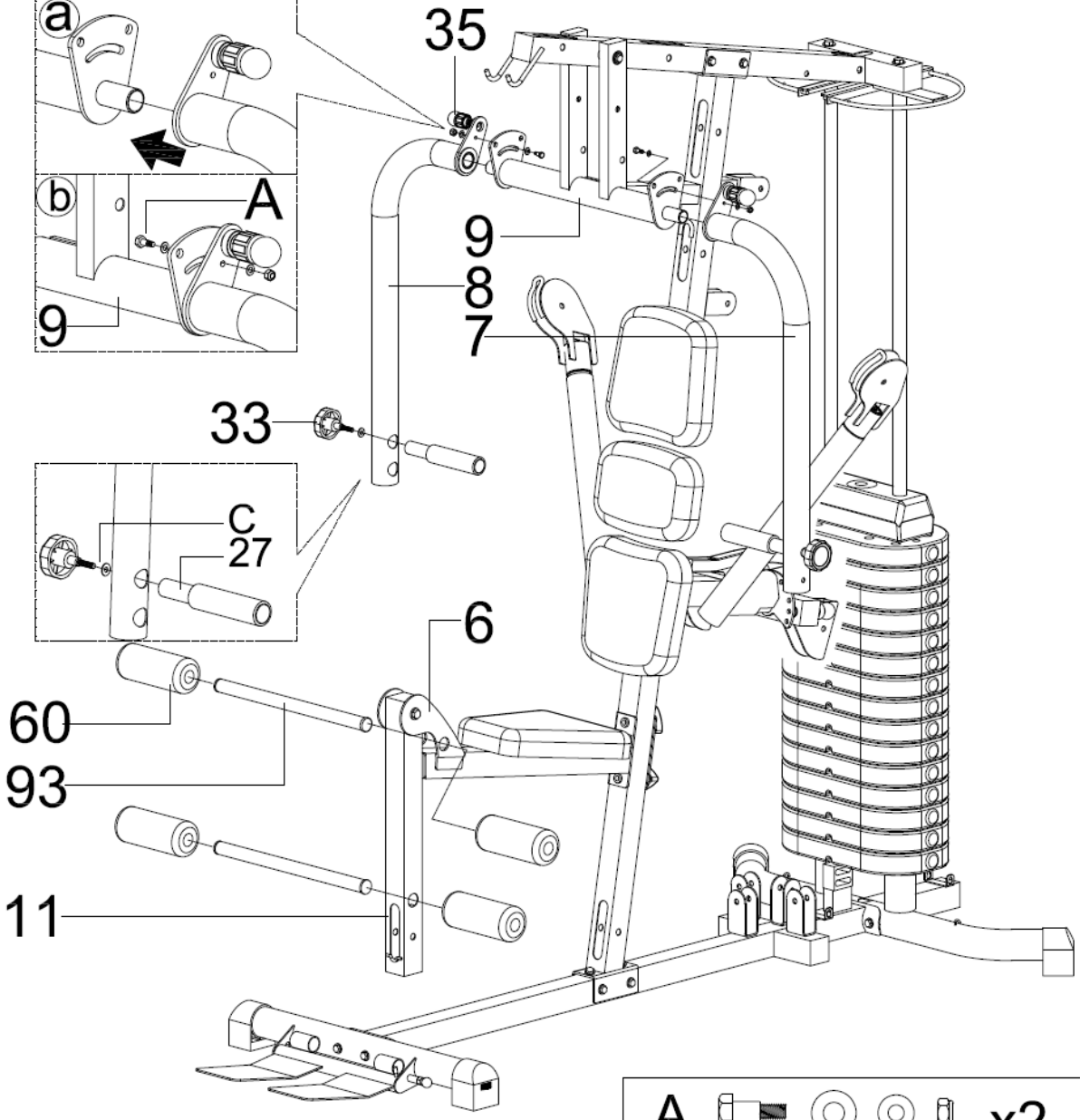
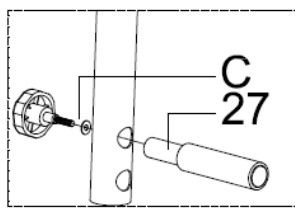
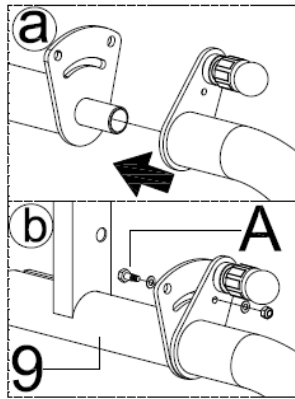

- | | | | | | |
|----------|-------|-----|-----|----|-----------|
| A | | | | | x2 |
| | M6x12 | φ18 | φ14 | M6 | |
| B | | | | | x2 |
| | | φ19 | | | |

7

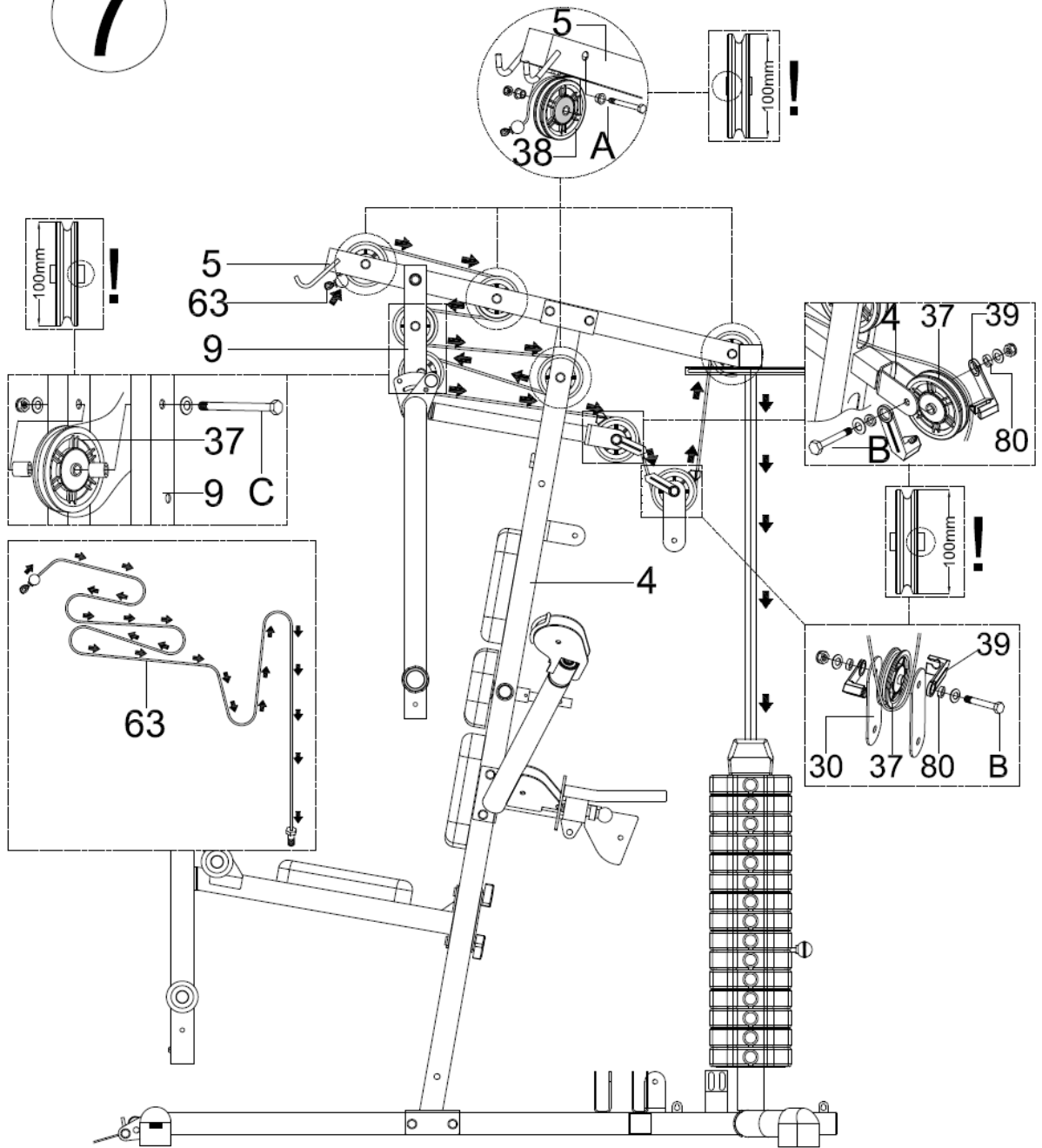

- | | | | | | | | | | | | |
|----------|--|--|--|--|-----------|----------|-----------|--|--|--|-----------|
| A | | | | | x4 | B | | | | | x2 |
| C | | | | | | | x2 | | | | |

8

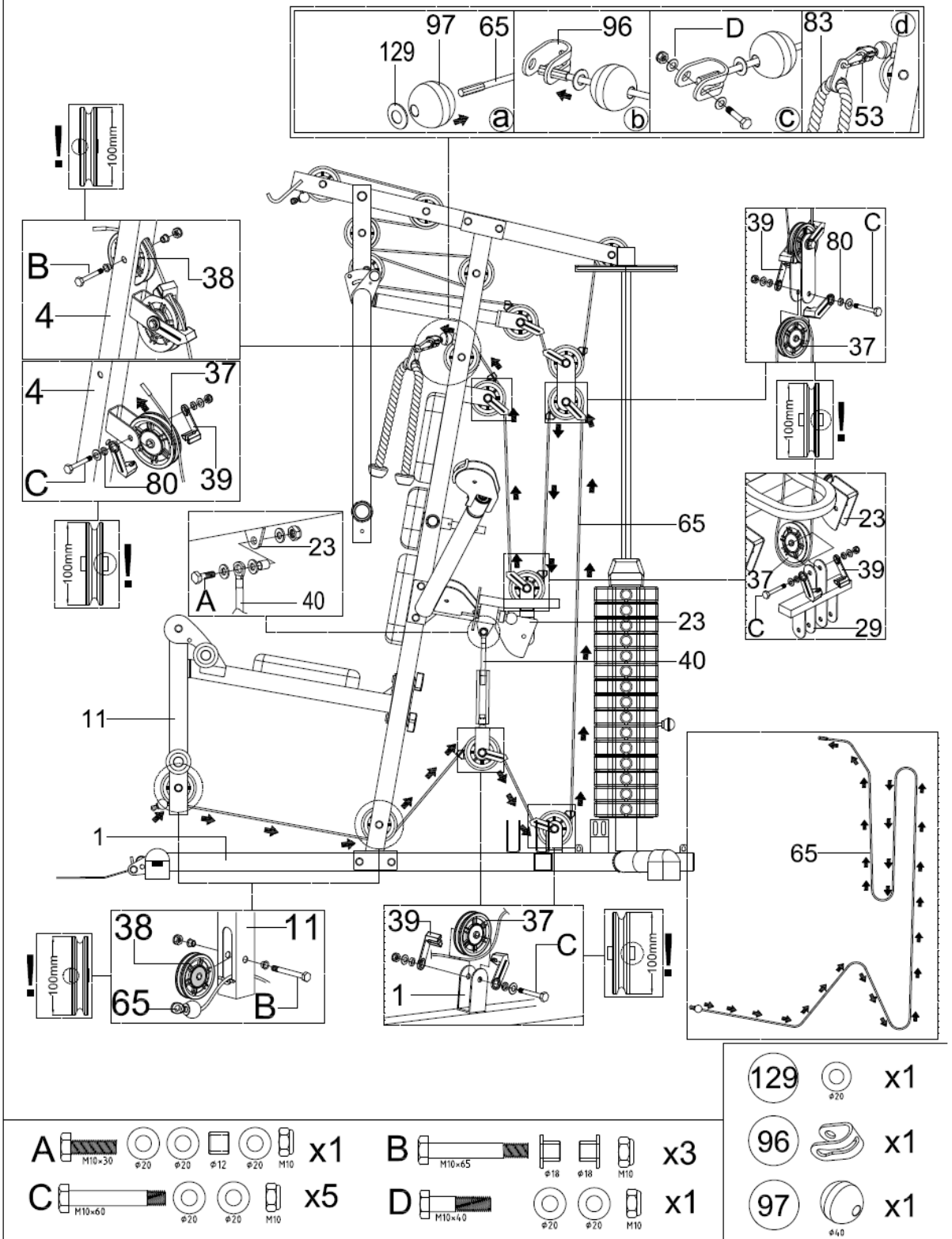

9

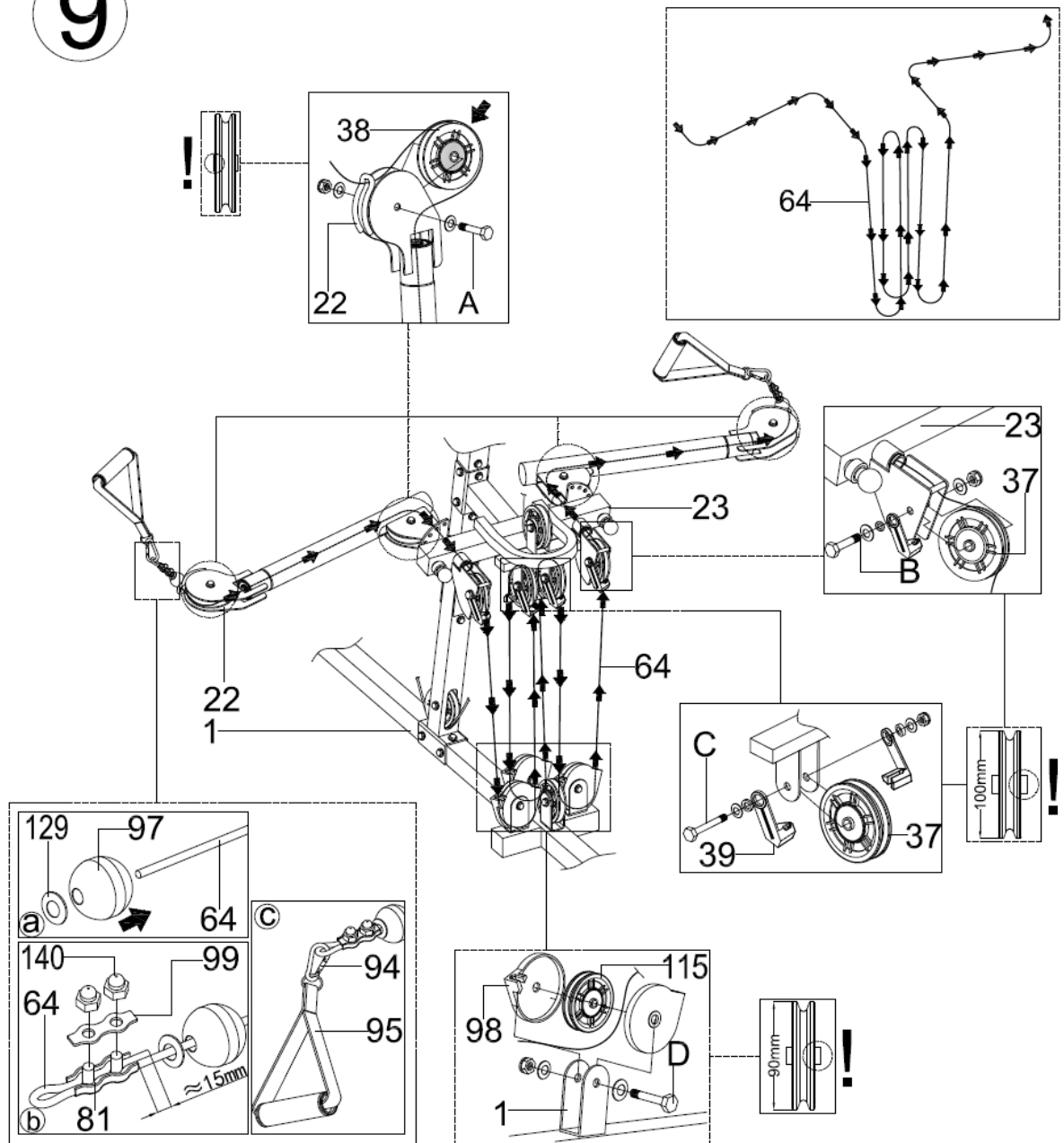

A M10x45 $\phi 20$ $\phi 20$ M10 x4

B M10x55 $\phi 20$ $\phi 20$ M10 x2

C M10x60 $\phi 20$ $\phi 20$ M10 x2

97 $\phi 4.0$ x2 129 $\phi 20$ x2 140 M8x15L x4

D M8x47 $\phi 20$ $\phi 20$ M8 x3

99 x2 81 x2

10

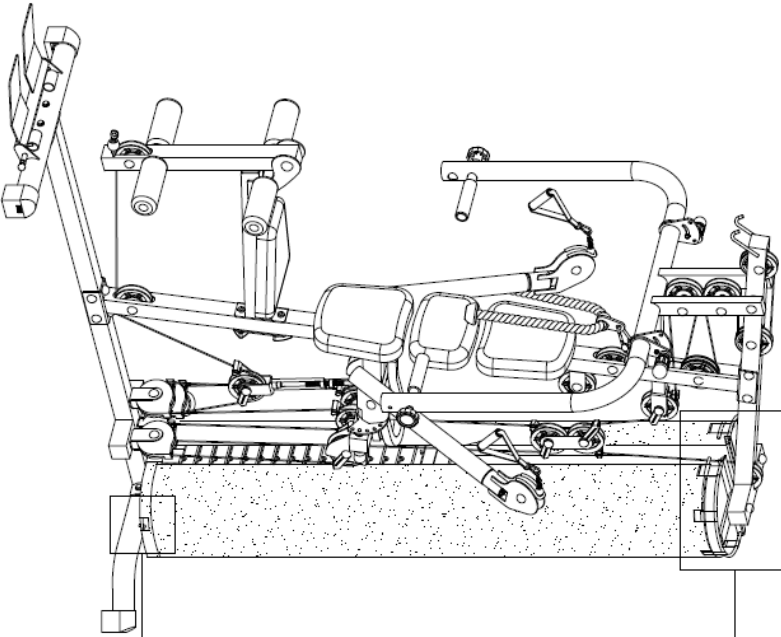
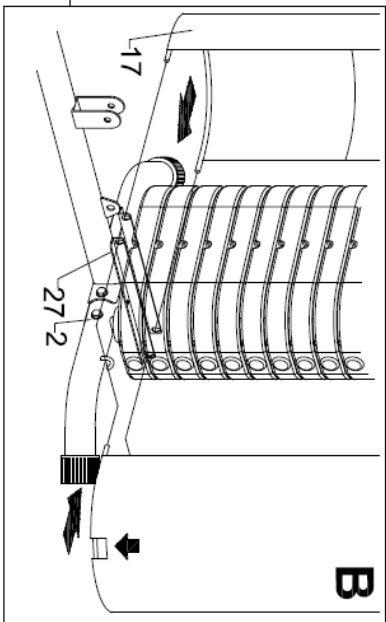
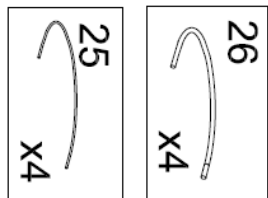
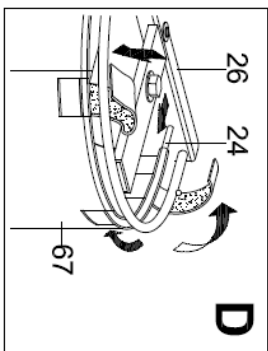
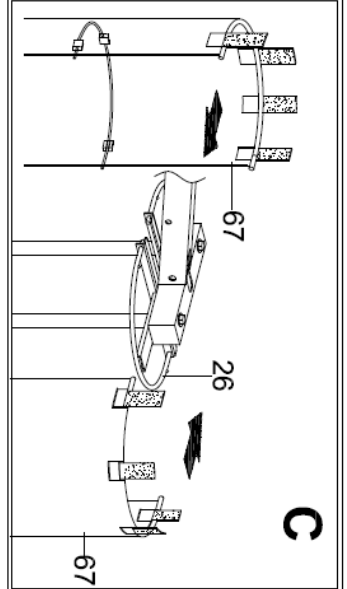
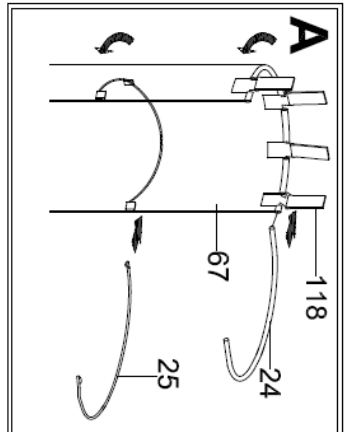
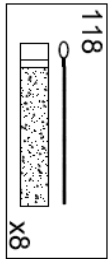

11

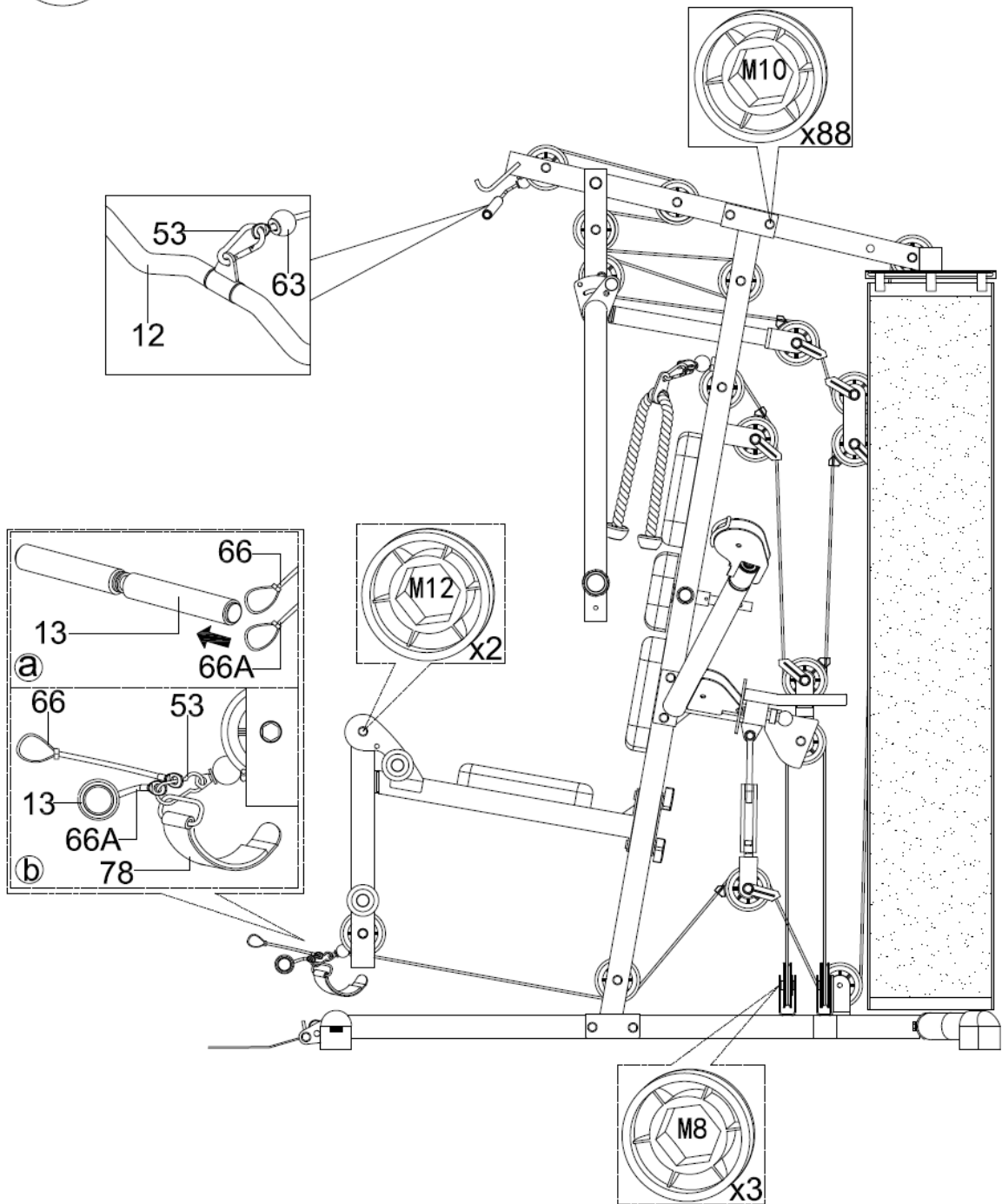

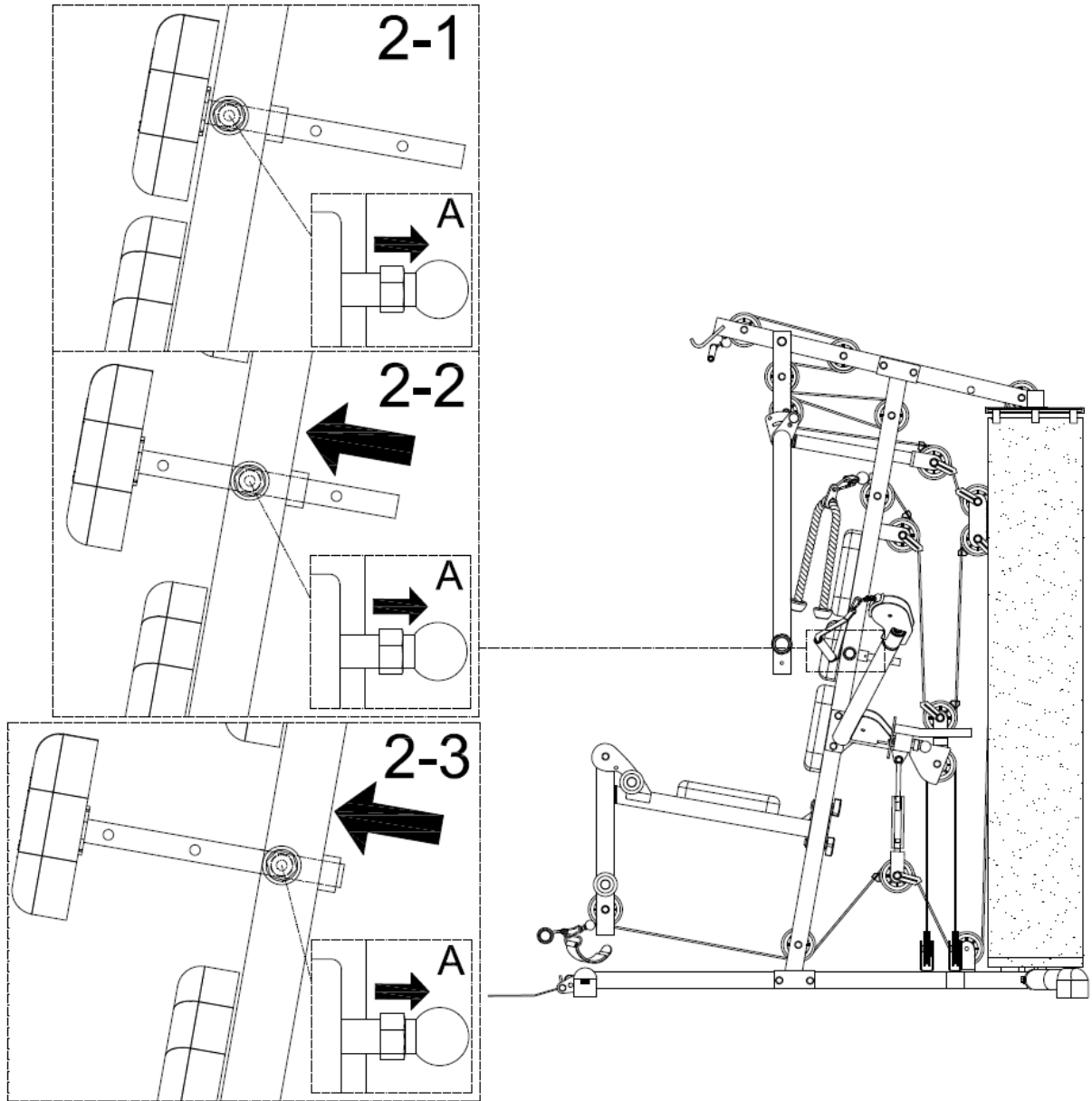

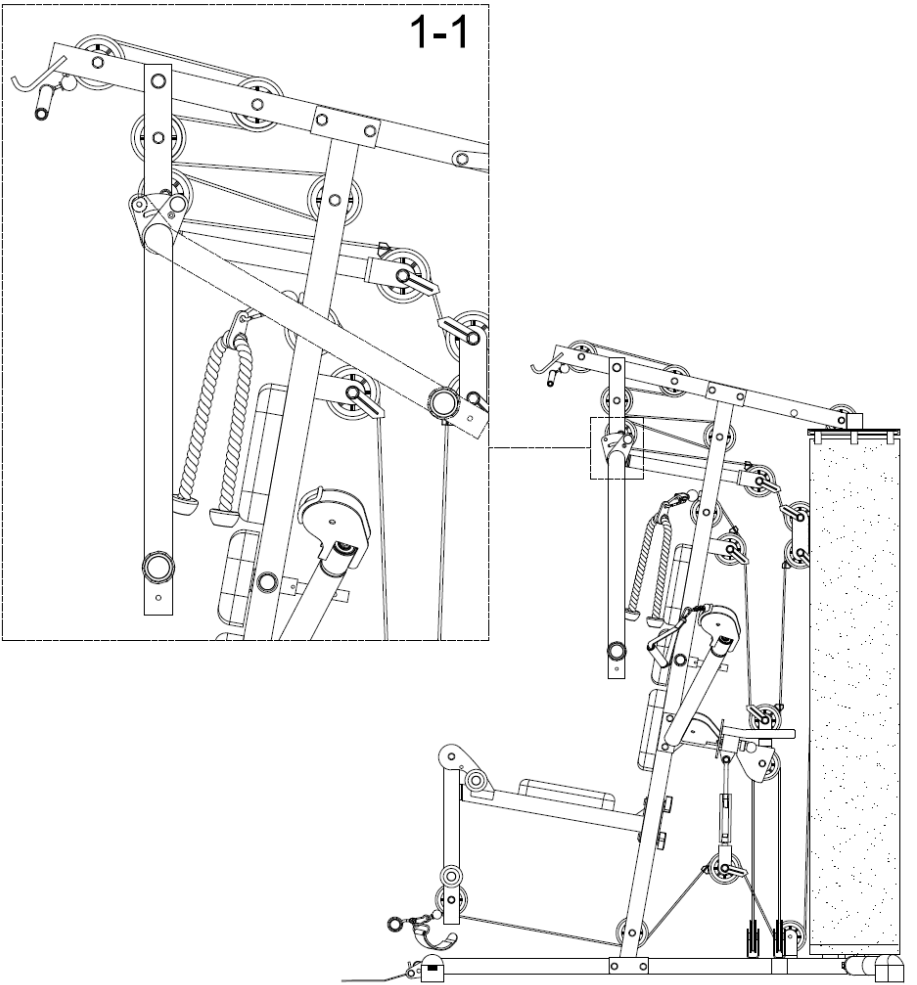
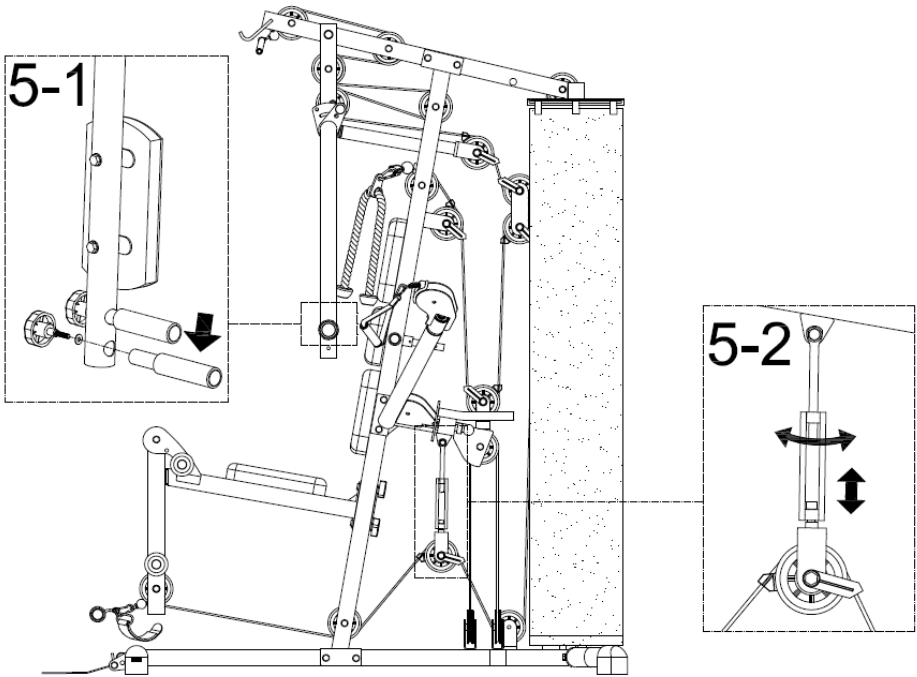

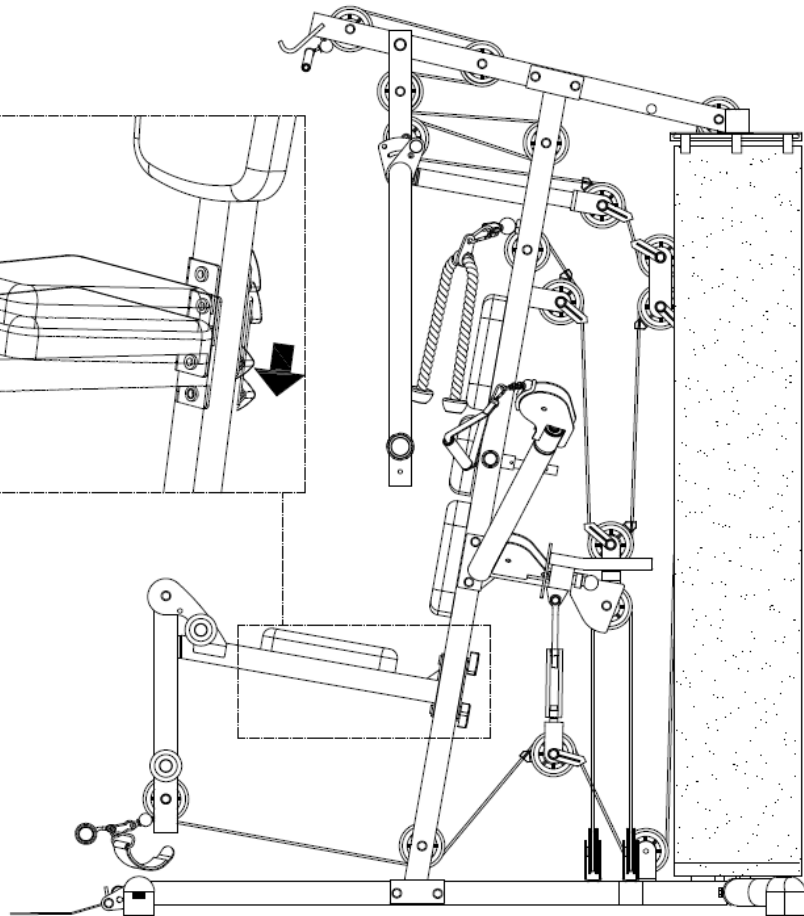
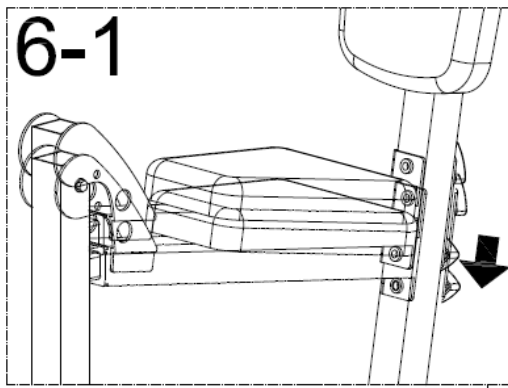
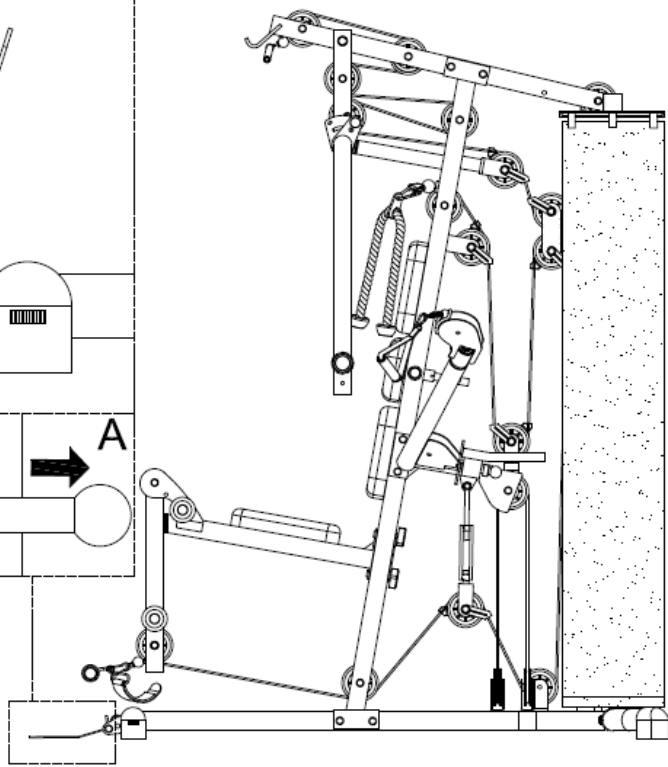
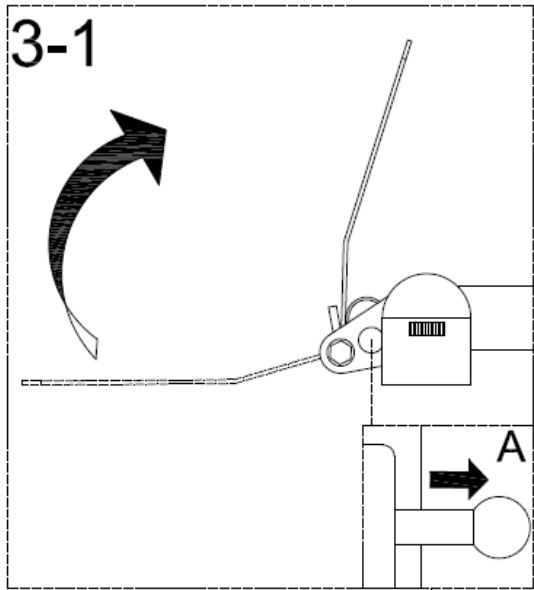

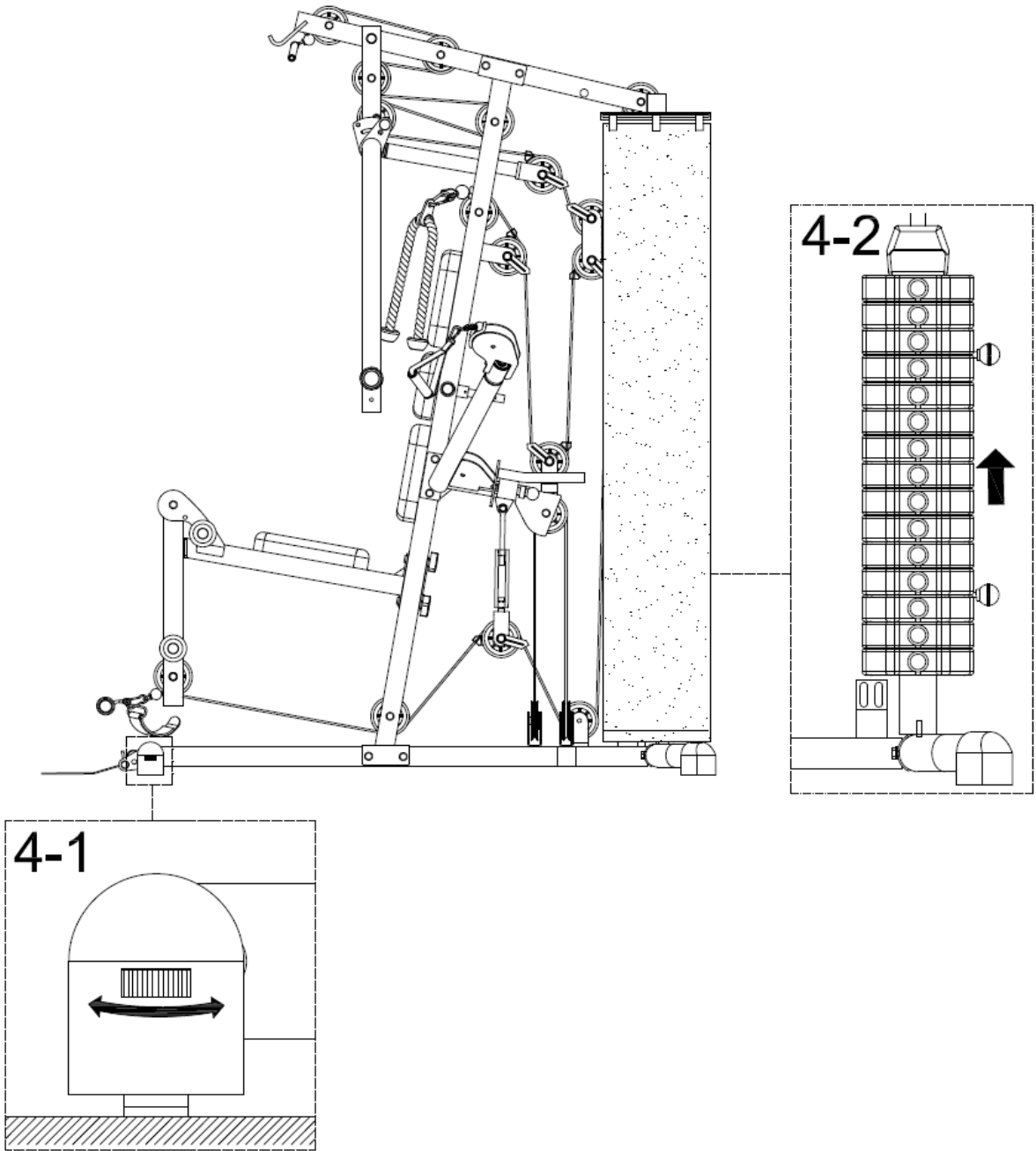

Explosion drawing/ Explosionszeichnung/ Rozvinutý výkres/ Schematický výkres/ Sematikus rajz

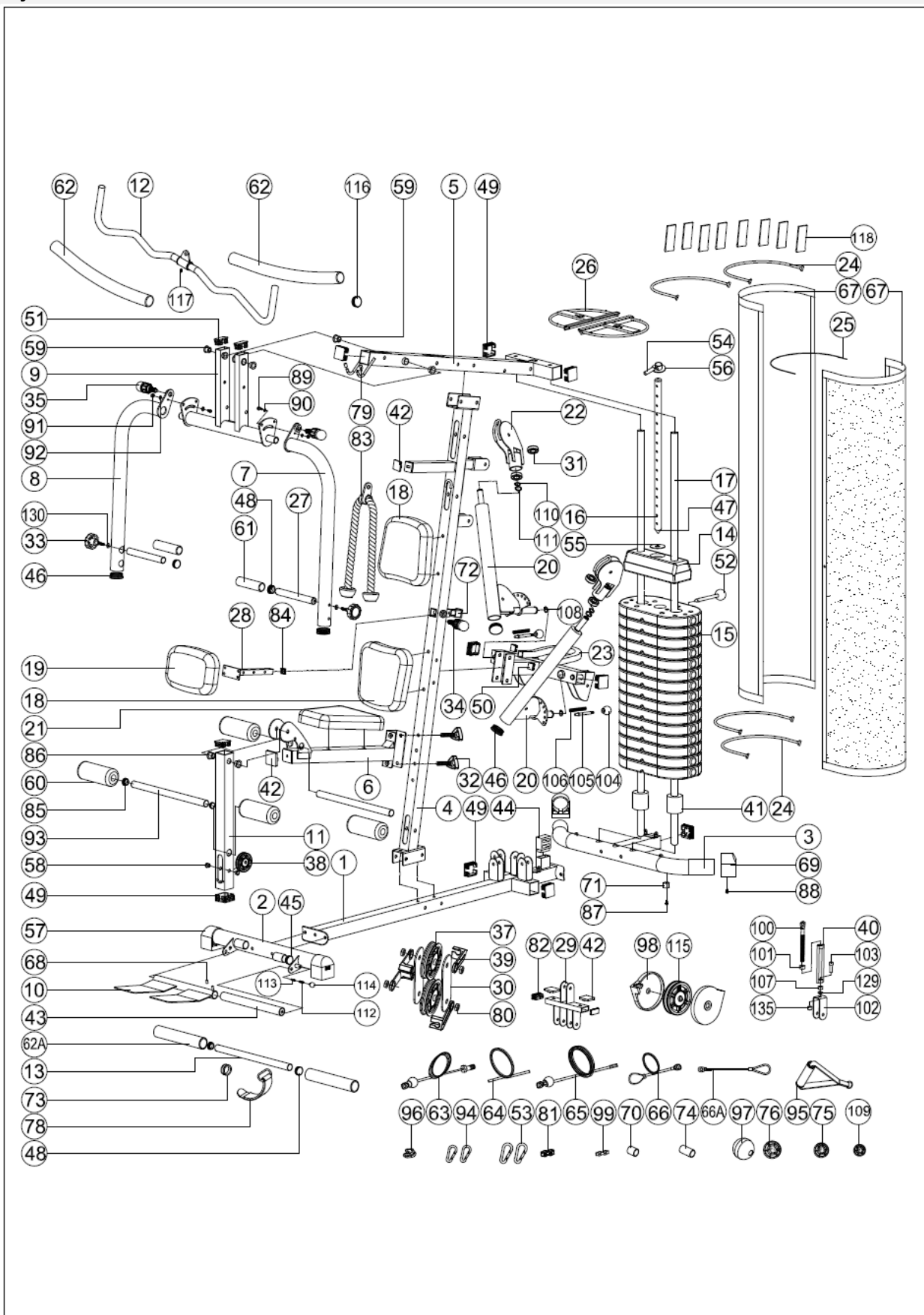

PART NO.	English Name	Specification	Qty
1	Base frame		1
2	Front stabilizer		1
3	Back stabilizer		1
4	Front vertical support		1
5	Upper support		1
6	Seat support		1
7	Butterfly arm (L)		1
8	Butterfly arm (R)		1
9	Front press support		1
10	Pedal plate		1
11	Leg extension		1
12	Upper pulley bar		1
13	Lower pulley bar	D25.4*400*2t	1
14	Upper weight plate	280x100x80	1
15	Lower weight plate	370*200*42	15
16	Weight selecting bar		1
17	Chrome weight guidance rod		2
18	Backrest	250*254.5*50	2
19	Backrest (Middle)	251*175*50	1
20	Lower butterfly arm		2
21	Seat	300*270*50	1
22	Pulley bracket		2
23	Lower fixing plate		1
24	Support bar of Weight protector	D8*180*270	4
25	Support bar for Weight protector	D1*175*280	4
26	Cover plate welding set		2
27	Metal grip	D25.4*2.0T*150L	2
28	Prop support		1
29	Pulley bracket		1
30	Pulley fixing plate	150*50*3t	2
31	Bearing #6004ZZ	#6004ZZ	4
32	Triangle knob M10*1.5*68L	M10*1.5*68L	2
33	Screw knob for fixing metal grip D60*M8*1.25*20	D60xM8x1.25x20L	2
34	Knob D30*M16*1.5*29*D8	D30*M16*1.5*29*D8	1
35	Knob D38xM16x1.5xD8x18	D38xM16x1.5xD8x18	2
37	Raised pulley	D100*D10*28.5	13
38	Flat pulley	D100*D10*24	11
39	Pulley protector	D16.5*72.5*32	20
40	Cable adjustment set		1
41	Buffer D60*D26*95T	D60*D26*95T	2
42	Buffer 35*35	35*35	4
43	Axle		1
44	Buffer 50*30*48L	50*30*48L	1

45	Round cap D31.8*19L	D31.8*19L	4
46	Round plastic plug D50.8*15	D50.8*15	4
47	Cone cap D25.4*35L	D25.4*35L	1
48	Half-ball plastic plug D25.4*28L	D25.4*28L	4
49	Square plastic plug 50*50*20	50*50*20L	10
50	Square cap 25*25*14L,	25*25*14L	2
51	Plug 25*50*2.0T	25*50*14	2
52	Weight selector pin		1
53	Spring hook D8*80	D8*80	3
54	Upper weight selector D10.5*56.5	D10.5*56.5	1
55	Upper weight washer	D47.5*D13*3t	1
56	Upper weight plastic socket	D56*D27*23.2	1
57	Foot cap D60*60L	D60x60L	2
58	Bushing D18*D10.2*14.5	D18xD10x14.5	14
59	Bushing D29*D21.5*D10.2*7.5	D29*D21.5*D10.2*7.5	6
60	Foam D23*D80*175L	D23xD80x175L	4
61	Foam D23*4T*105L	D23x4Tx105L	2
62	Foam D23*4T*620L	D23*4T*620L	2
62A	Foam D23*4T*195L	D23x4Tx195L	2
63	Cable (III) 3860L	D5.5*3860L	1
64	Cable (I) 6250L	D6.0*6250L	1
65	Cable (II) 4260L	D5.5*4260L	1
66	Cable (IV) 375L	D5.5*375L	1
66A	Cable (VI) 95L	D5.5*95L	1
67	Weight protector	1620*510	2
68	Buffer D9*D5.8*13	D9*D5.8*13	1
69	Foot cap	D60x60L	2
70	Bushing D10*D12*7T	D10*D12*7T	1
71	Buffer D25*17*R30	D25*17*R30	2
72	Hollow cap 30*30*65	30*30*65L	1
73	Rubber ring	D43.5*D31.5*16	1
74	Sleeve D17*D10.5*26L	D17*D10.5*26L	4
75	Nut cap M10	D28*17 (M10)	88
76	Nut cap M12	D30*17 (M12)	2
78	Ankle strap	295*95	1
79	Buffer D10.5*20L	D10.5*20L	2
80	Inner tube of pulley	D16*D10.5*5.5T	20
81	Rope adjusting bracket		2
82	Square cap	20*40*15T	2
83	Pulling rope	860L	1
84	Square cap 20*20*13	20x20x13	1
85	Round cap D1"*17	D1"*17	4
86	Bushing D29*D12.1*9T	D29*D12.1*9T	2
87	Screw M6*1*15L	M6x15L	2
88	Screw ST4.2*1.4*15L	ST4.2*1.4*15L	4

89	Ladder bolt D8*M6*12	D8*M6*12	2
90	Flat washer D18*D8.5*1.0T	D18*D8.5*1.0T	2
91	Nut M6*1*6T	M6*1*6T	2
92	Flat washer D14*D6.5*0.8t	D14*D6.5*0.8T	2
93	Foam roller	D25.4*400*2.0t	2
94	Hook D6*62	D6*62	2
95	Handle grip	120*130	2
96	Connecting ring	22*46*3T	1
97	Rubber ball	SD40	3
98	Pulley bracket	D104*11.5	6
99	Fixing bracket for rope	50*2T	2
100	screw arbor	D15*160L*1/2"-13UNC	1
101	Nut 33*30*19*1/2"-13UNC	33*30*19*1/2"-13UNC	1
102	Pulley bracket	45*90*3T	1
103	Allen bolt M10*1.5*50	M10*1.5*50	1
104	Ball grip	D33*M8*1.25	2
105	Pin D12.5*85L	D12.5*85L	2
106	Spring D12*D1.0*56.5L	D12*D1.0*56.5L	2
107	Nut M10*1.5*8T	M10*1.5*8T	1
108	C-clip S-25(1.2T)	S-25(1.2T)	2
109	Nut cap M8	D28*14(M8)	3
110	C-clip D22.5*D18.5*1.2T	D22.5*D18.5*1.2T	4
111	Waved washer D27*D20.3*0.5T	D27*D20.3*0.5T	2
112	Spring D0.8*D8*35.5	D0.8*D8*35.5	1
113	Pin M6*D9*58	M6xD9*58	1
114	Ball grip	M6*SR14*26	1
115	Raised pulley D90*D10*28.5	D90*D10*28.5	3
116	Half-ball plastic plug D25.4*31L	D25.4*31L	2
117	Screw M5*0.8*5L	M5*0.8*5L	1
120	bolt M10*1.5*20L	M10*1.5*20L	5
121	bolt M10*1.5*60	M10*1.5*60	9
122	bolt M10*1.5*65L	M10*1.5*65L	13
123	bolt M10*1.5*75L	M10*1.5*75L	6
124	bolt M10*1.5*30	M10*1.5*30	1
125	bolt M10*1.5*148L	M10*1.5*148L	3
126	bolt M8x1.25x15L	M8x1.25x15L	4
127	bolt M10*1.5*80	M10*1.5*80	4
128	bolt M12*1.75*85L	M12*1.75*85L	1
129	Flat washer D20*D11*2T	D20*D11*2T	85
130	Flat washer D19*D8.5*1.6T	D19*D8.5*1.6T	6
131	bolt M10*1.5*20L	M10*1.5*20L	4
133	Flat washer D24*D13.5*2.5T	D24*D13.5*2.5T	2
134	bolt M10*1.5*55	M10*1.5*55	2
135	Nut M10*1.5*10T	M10*1.5*10T	38
136	Nut M12*1.75*12T	M12*1.75*12T	1

138	bolt M10*1.5*45	M10*1.5*45	4
139	bolt M10*1.5*40	M10*1.5*40	1
140	Nut M8*1.25*15L	M8*1.25*15L	4
141	Nut M8*1.25*8T	M8*1.25*8T	3
142	bolt M8*1.25*47L	M8*1.25*47L	3
143	bolt M8*1.25*15L	M8*1.25*15L	4
	Spanner		
	Spanner		
	Spanner		

EN TECHNICAL SERVICE: In case you are experiencing technical problems or you need technical advice, please contact your INTERSPORT retailer where the product was purchased.

In case your local INTERSPORT retailer is unable to assist you, please refer to the list below to find a service provider in your country:

DE TECHNISCHER SERVICE: Im Falle eines technischen Problemes oder sollten Sie technische Beratung benötigen kontaktieren Sie bitte Ihren INTERSPORT-Handler, bei dem Sie das Gerät gekauft haben.

Falls Ihr INTERSPORT-Handler Ihnen nicht weiterhelfen kann, finden Sie weitere Ansprechpartner Ihres Landes in der unten aufgeführten Liste:

CZ TECHNICKY SERVIS: V případě technických problémů nebo pokud potřebujete technickou radu, kontaktujte maloprodejce INTERSPORT v místě, kde jste výrobek zakoupili.

Pokud není místní prodejce INTERSPORT schopen vám pomoci, vyhledejte poskytovatele služeb ve své zemi podle seznamu uvedeného dále:

SK TECHNICKY SERVIS: Ak máte technické problémy alebo potrebujete technickú radu, obráťte sa na predajcu INTERSPORT, u ktorého ste výrobok kupili.

Ak vám miestny predajca INTERSPORT nie je schopný pomôcť, pozrite si nasledujúci zoznam, v ktorom nájdete poskytovateľa servisu vo vašej krajine:

HU MŰSZAKI SEGÍTÉS: Ha műszaki problémát tapasztal vagy technikus tanácsra van szüksége, vegye fel a kapcsolatot azzal az INTERSPORT szakuzlettel, ahol a terméket vásárolta.

Ha a helyi INTERSPORT szaküzletben nem tudnak segíteni, az alább található listán keressen szolgáltatást a saját országában:

INTERSPORT Austria

INTERSPORT Austria Gesellschaft mbH
Flugplatzstrasse 10
4600 Wels
Austria
Phone: + 43 7242 233 0
www.intersport.at
hotline@energetics.at

INTERSPORT Germany

INTERSPORT Austria Gesellschaft mbH.
Flugplatzstrasse 10
4600 Wels
Austria
Phone: +49 7131 288 8000
www.intersport.at
hotline@energetics.at

INTERSPORT Austria / Czech Republic

INTERSPORT ČR s.r.o.
Na Strži 1702/65
140 62 Praha 4
Czech Republic
Phone: + 42 284 683 695
Fax: + 42 284 683 431
www.intersport.cz
intersport@intersport.cz

INTERSPORT Austria / Slovakia

INTERSPORT SK s.r.o.
Rožňavská 12
82104 Bratislava
Slovakia
Phone: + 42 800 500 855
www.intersport.sk
headoffice@intersport.sk

INTERSPORT Austria / Hungary

IS Sport BT
Kinizsi u. 5/a
2040 Budaors
Hungary
Phone: + 36 234 287 25
Fax: + 36 234 287 26
www.intersport.hu
headoffice@intersport.hu